

Електрически Проточен Бойлер За Вода
Elektrický Průtokový Ohříváč Vody
Elektriline Vooluvee Soojendi
Elektromos Átfolyós Vízmelegítő

BG
CZ
EE
HU

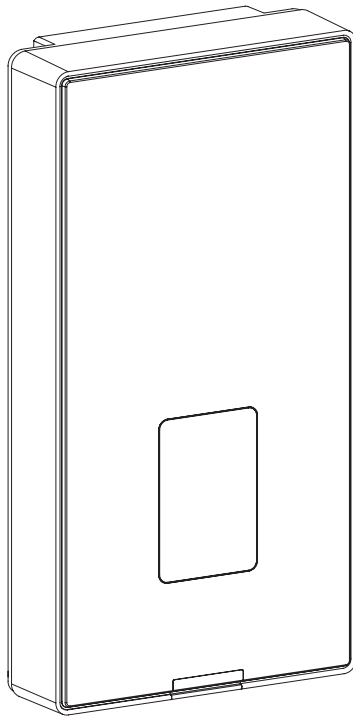

PPE4.L

Инструкция за монтаж и употреба
Návod k instalaci a obsluze
Paigaldus- ja kasutusjuhend
Szerelési és kezelési útmutató

Съдържание

Обяснение на пиктограмите	3
Целева група	3
Указания за безопасност	4
Указания за безопасност (продължение)	5
Описание на уреда	7
Правилна употреба	7
Информация за продукта	7
Структура	8
Монтаж	9
Вентилация	11
Конфигурация	12
Стартиране и експлоатация на PPE4.L	13
Пресостат	13
Сътрудничество на бойлера с резервоар за битова гореща вода	14
Сътрудничество с реле за приоритет	15
Поддръжка	15
Технически данни	16
Технически данни (прод.)	17
Демонтаж на устройството	17
Комплект опаковка	17
Утилизация на опаковките	18
Декларация за съответствие, стандарти и директиви	18



Прочетете внимателно преди използване.
За безопасна и правилна употреба, следвайте инструкциите.
Съхранявайте тази инструкция за бъдещи справки.



Моля, стриктно спазвайте указанията за безопасност, за да предотвратите риск от загуба на здраве и материални щети.



Опасност !

Този знак предупреждава за опасност от нараняване.



Внимание !

Този знак предупреждава за материални загуби и замърсяване на околната среда.

Съвет

Текстът, обозначен с думата Съвет, съдържа допълнителна информация.



Указание, че инструкцията за употреба трябва да бъде взета предвид при работа с устройството или при контрол в близост до мястото, където е поставен символът.

Целева група



Внимание !

Това ръководство за употреба е предназначено за потребителите на устройството. Това устройство могат да използват деца на възраст от 3 години и по-големи, както и хора с намалени физически, сензорни или умствени способности или липса на опит и знания, ако са под наблюдение или са получили инструкции за безопасна употреба на устройството и разбират свързаните с това опасности. Децата не трябва да си играят с устройството. Почистването и поддръжката на устройството не могат да бъдат извършвани от деца без наблюдение.

- Работата на електрическите компоненти могат да извършват само квалифицирани електротехници.
- Първото включване трябва да се извърши от изпълнителя на инсталацията или от лице, определено от него, което притежава съответните правомощия.

Приложими разпоредби

- Националните разпоредби за инсталация.
- Законите правила за безопасност и хигиена на работното място.
- Законите разпоредби за опазване на околната среда.
- Разпоредби на професионално-осигурителни асоциации.
- Наличните национални разпоредби за безопасност.

Условия за свързване на уреда

- Устройството е предназначено единствено за монтаж на плоска, вертикална стена.
- Хидравличната и електрическата инсталация трябва да бъдат проектирани и изпълнени в съответствие с действащите разпоредби.
- Нагревателят трябва да бъде монтиран така, че да осигурява лесен достъп за обслужване. Това също така включва спазване на минимални разстояния от стените и тавана от 150 мм и минимум 300 мм от предния капак до най-близкия преграда.
- Устройството не трябва да се инсталира в помещения, където температурата може да падне под 0°C. Това може да доведе до трайно повреждане на устройството.
- Устройството не трябва да се инсталира в помещения с опасност от експлозия.
- Допуска се използването на пластмасови тръби за входящия и изходящия поток на устройството, като за изходящите тръби тяхната устойчивост трябва да бъде минимум 20 бара при температура 70°C.
- В инсталацията за топла вода не може да бъде монтиран предпазен клапан.
- Свързването на нагревателя към електрическата мрежа и измерването на ефективността на защитата от електрически удари (завършено с протокол) трябва да бъде извършено от електротехник с правомощия.
- Нагревателят трябва безусловно да бъде свързан със защитно зануляване, чиято качественост (непрекъснатост на защитния проводник) трябва периодично (съгласно действащите разпоредби) да бъде проверявана от квалифициран електротехник. Препоръчва се инсталацията на нагревателя върху заземена, стоманена или медна хидравлична арматура.
- Съгласно общите разпоредби, електрическата инсталация трябва да бъде оборудвана с високочувствителен диференциален прекъсвач (с максимален ток на задействане 30 mA), като препоръчително е в охранявания кръг на нагревателя да бъде инсталиран отделен четириполусен

диференциален прекъсвач (независим от останалата част на инсталацията) с ток 10 или 30 mA.

- Електрическата инсталация трябва да бъде оборудвана със средства за изключване на устройството от захранващия източник, при което разстоянието между контактите на всички полюси не е по-малко от 3 мм.
- Електрическата инсталация трябва да бъде оборудвана със средства за защита от пренапрежение най-малко клас В.

Работа с устройството

- Отоплителят може да се използва само ако е правилно инсталиран и е в безупречно техническо състояние.
- Максималната температура на подаваната вода не може да надвишава 60°C.
- Преди първото включване, както и след всяко изпразване на водата от отоплителя (например, във връзка с работата по водопроводната инсталация поради поддръжка), трябва да бъде въздуховоден съгласно пункт „въздуховодене“.
- Съхранението на отоплителя в помещение с температура под 0°C може да доведе до повреда (вътре може да има вода, която при замръзване може да причини разтърсване на частите на устройството).
- Липсата на мрежов филтър във водното захранване може да повреди отоплителя.
- Камъкът, натрупан на елементите на отоплителя, може да ограничи притока на вода или да повреди отоплителя. Повреда на отоплителя поради тази причина не попада под гаранция. Отоплителят и санитарната арматура трябва да се обезкаменяват периодично, като честотата на обезкаменяване зависи от твърдостта на водата.
- Минималната резистивност на водата при температура от 15°C за отоплител PPE4 е 900 Ωcm.
- Устройството трябва да бъде постоянно свързано с електрическата инсталация.
- Устройството трябва да бъде заземено.



Опасност !

Трябва да се внимава, тъй като водата с температура над 40°C създава чувство на горещина (особено при децата), а температура над 50°C може да причини първокласни изгаряния (особено при децата).



Опасност !

Всеки път, когато в инсталацията за захранване с вода към бойлера има прекъсване на водата, трябва безусловно да изключите уреда от електрическата мрежа и да го проветрите. Стартирането на бойлера при липса на вода във водопроводната мрежа може да доведе до повреда на уреда.



Опасност !

Не отваряйте корпуса на бойлера, докато е включено електрическото захранване.



Опасност !

Неправилно извършени свързващи работи могат да доведат до животозастрашаващи инциденти. Работата с устройствата може да бъде извършвана само от квалифициран инсталатор.

Електрическият проточен бойлер тип PPE4 е предназначен за затопляне на битова гореща вода в домакинства, санитарни помещения, лаборатории, работилници и т.н. Бойлерът е многоточков, което позволява подаване на загрята вода към множество точки на потребление (мивка, умивалник, вана, душ и т.н.), обаче броят на едновременно използваните точки на потребление е ограничен от максималната производителност на устройството. Отварянето на клапана за топла вода води до автоматично започване на затоплянето на водата до зададената температура. Системата за управление на устройството поддържа постоянна зададена температура. Ограничението е максималната производителност на бойлера (виж таблицата с технически данни). Максималната температура на водата, подавана към бойлера, не трябва да надвишава 60°C.

Правилна употреба

Устройството е предназначено единствено за домашна или подобна употреба. Комерсиалната или индустриална употреба, водеща до прекомерна експлоатация на устройството, е несъвместима с предназначението му. Неправилната употреба на устройството или неспециализираната му работа е забранена и води до освобождаване на производителя от отговорност. Неправилната употреба включва също така промяната на предназначенията функция на компонентите на отоплителната система.

Съвет

Уредът е предназначен само за домашна употреба или подобна, което означава, че дори неподготвени хора могат да го управляват безопасно.

Информация за продукта

Електронно управление

- Спестяване на енергия и вода благодарение на степенна регулация на мощността,
- Поддържане на постоянна температура на водата от 52°C,
- Директно регулиране на температурата на водата на крана чрез смесване със студена вода.

Четири степени на мощност в един проточен бойлер

- Възможност за избор на максимална мощност (не важи за 27 kW).

Възможност за догриване на предварително загрята вода

- Температура на водата на входа до 60°C.

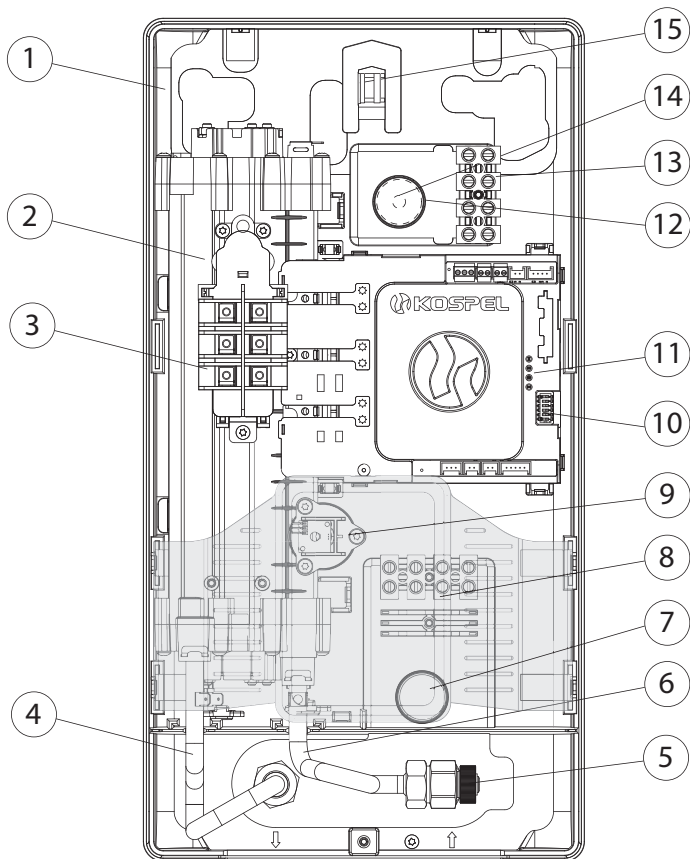

- [1] - Основна плоча
- [2] - Отоплителен блок
- [3] - Пресостат (датчик за налягане)
- [4] - Изход за връзка - топла вода
- [5] - Кран за блокиране
- [6] - Вход за връзка - студена вода
- [7] - Отвор за въвеждане на електрическия захранващ кабел (отдолу)
- [8] - Долна свързваща лента
- [9] - Сензор за потока
- [10] - Ключ за регулиране на отоплителната мощност
- [11] - Контролни лампи (отгоре надолу: СЪСТОЯНИЕ, ОТОПЛЕНИЕ, ПОТОК, ГРЕШКА)
- [12] - Отвор за въвеждане на електрическия захранващ кабел (отгоре)
- [13] - Горна свързваща лента
- [14] - Гъвкав защитен кабел
- [15] - Закачалка за монтаж на проточния бойлер

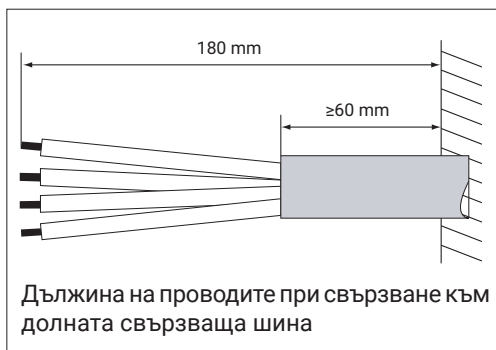
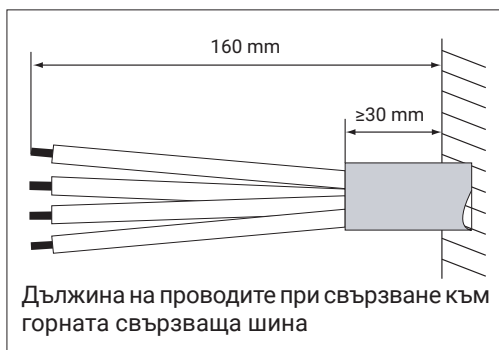
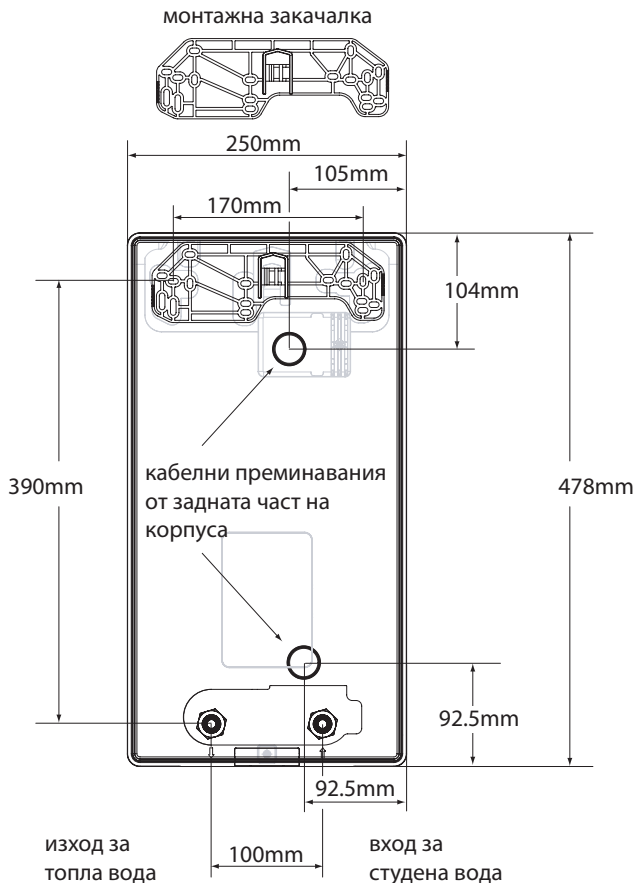

1. Отбележете с шаблон положението на монтиращите места.
2. Проведете електрическата и водопроводната инсталация до маркираните места.
3. Свалете капака на бойлера и оценете техническото състояние, проверете дали устройството не е било повредено по време на транспортирането, проверете състоянието на автоматичния прекъсвач.
4. Фабрично, бойлерът е предвиден за свързване на захранващия кабел отгоре [15]. За промяна на мястото за свързване, трябва да монтирате свързващата шина в долната позиция [9].

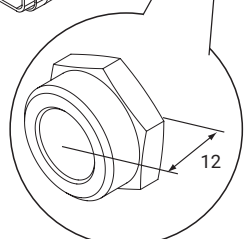
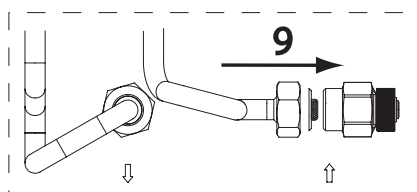
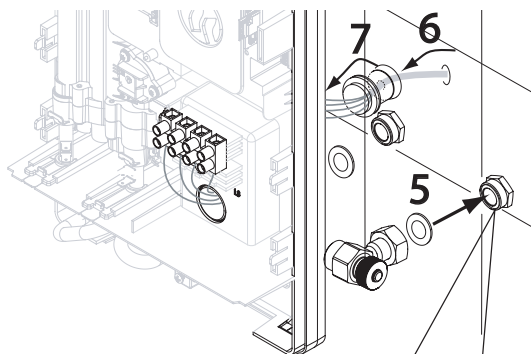
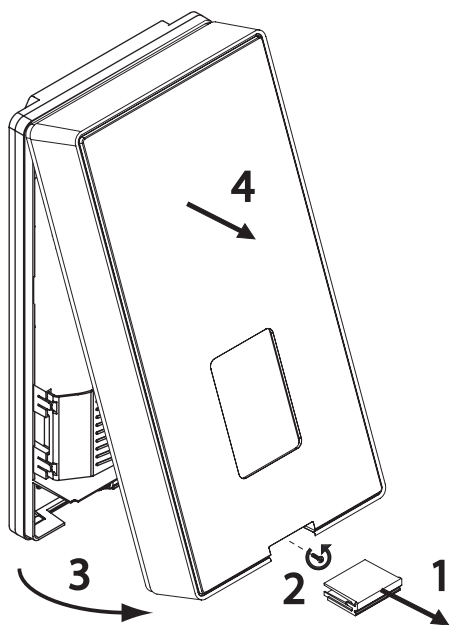
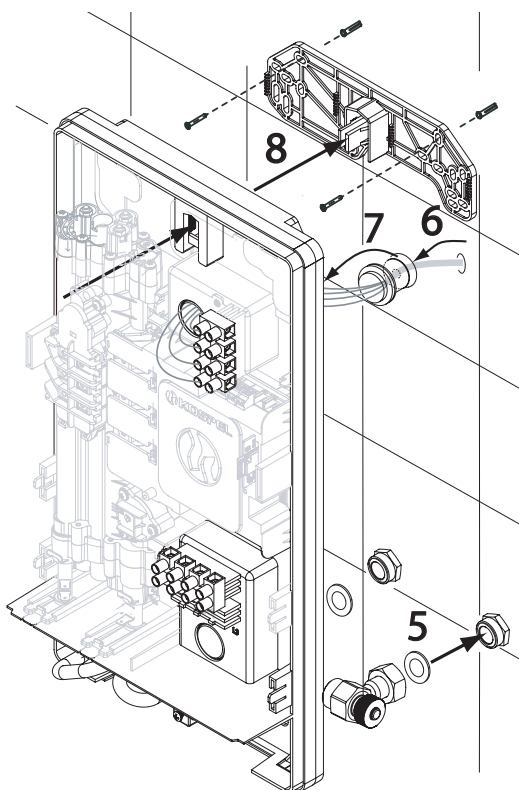

Преди да започнете монтажа, избийте подходящия отвор [8] или [14] и монтирайте в него гъвкавата защита на кабела [16].

5. Монтирайте закачалката на бойлера на монтажните винтове. Окачете бойлера на закачалката според рисунката, като предварително вкарате електрическия захранващ кабел. По време на монтажа не държете бойлера за неговите вътрешни компоненти.
6. Премахнете заглушките от връзките за студена и топла вода.
7. Свържете бойлера към водопроводната инсталация.
8. Отворете вентила за студена вода и проверете дали водопроводните връзки са херметични.
9. Отстранете въздуха от инсталацията според раздела „Отстраняване на въздух“.
10. Монтирайте капака на бойлера.
11. Уверете се, че през отворите в задната стена на устройството няма достъп до елементите под напрежение.

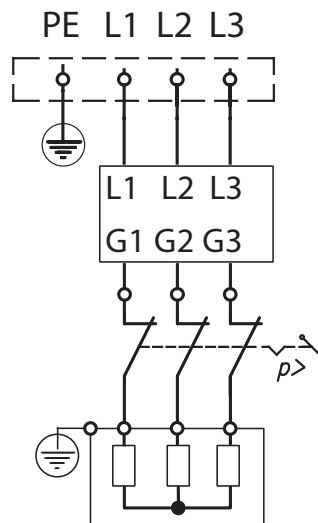

Вентилация



1. Изключете електрическото захранване на бойлера.
2. Включете водния поток (отворете вентила за топла вода) за да изведете въздуха от инсталацията (минимум 30 секунди) докато водата не започне да тече еднородно и равномерно.
3. Включете електрическото захранване.
4. Всеки път, когато се включи електрическото захранване и водният поток (отваряне на топлата вода), бойлерът извършва процес за проверка на правилното обезвъздушаване. През това време не трябва да се спира водата – времето за стабилизация/обезвъздушаване съответства на протичането на 5 литра вода през бойлера. Ако по време на обратно броене потокът падне под минималното (1,8 л/мин), времето за стабилизация/обезвъздушаване ще започне да се брои отначало след откриване на изисквания поток. След приключване на процедурата, устройството преминава в режим на затопляне на водата

Внимание !

Процедурата трябва да се извършва всеки път след прекъсване на водоснабдяването.

Внимание !

Всеки път, когато се включи захранването, бойлерът ще извърши процес за проверка на правилното обезвъздушаване (точка 4 от обезвъздушаването).



	<p>настройка на 10kW за PPE4 - 10/11/12/15 настройка на 17kW за PPE4 - 17/18/21/24</p>
	<p>настройка на 11kW за PPE4 - 10/11/12/15 настройка на 18kW за PPE4 - 17/18/21/24</p>
	<p>настройка на 12kW за PPE4 - 10/11/12/15 настройка на 21kW за PPE4 - 17/18/21/24</p>
	<p>настройка на 15kW за PPE4 - 10/11/12/15 настройка на 24kW за PPE4 - 17/18/21/24</p>
	<p>настройване на максималното ограничение на температурата на 52°C</p>
	<p>блокиране на възможността за промяна на настройката на температурата</p>
	<p>изключване на детекцията на въздух със сонда (НЕ ПРЕСТАВЯЙТЕ!)</p>
	<p>изключване на детекцията на повреда на триак (НЕ ПРЕСТАВЯЙТЕ!)</p>



Внимание !

Der Heizgerät ist ab Werk auf 52°C eingestellt.

Проточният бойлер се включва автоматично, щом дебитът надвиши 1,8 л/мин. Системата за управление избира подходящата мощност на отоплителното устройство на база: количество изразходвана вода, зададената температура на водата и температурата на входящата вода. Затварянето на водния поток изключва проточния бойлер.

Пресостат



Внимание

Пресостатът може да се задейства при налягане на водни удари или вследствие на повреда на нагревателя.



Опасност

В случай на задействане на пресостата, обърнете се към оторизиран сервизен център.

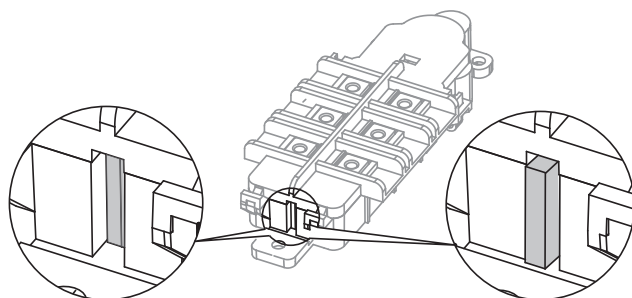

позиция на включване

позиция на изключване

Сътрудничество на бойлера с резервоар за битова гореща вода

Бойлерът може да работи в системи с предварително загрята вода.
Препоръчителната схема за свързване на резервоара с бойлера е показана по-долу.

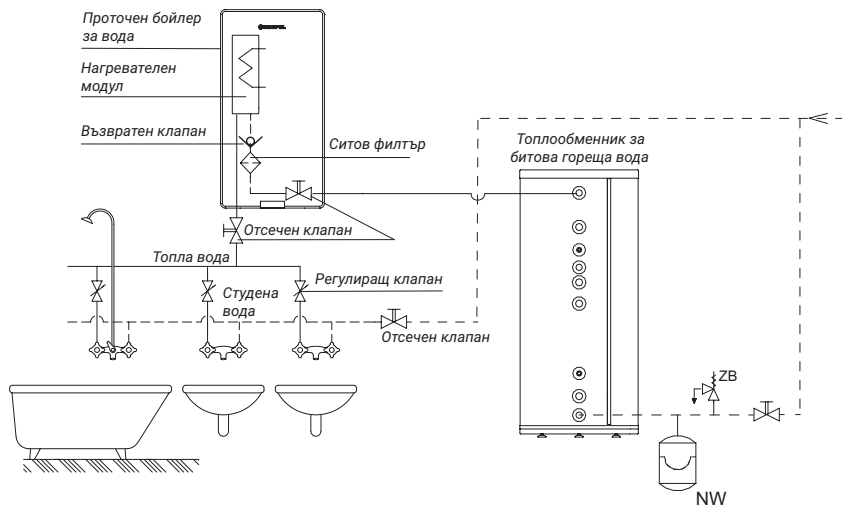

Разрешено е свързването според схемата по-долу. В такъв случай е абсолютно задължително да се постави възвратен клапан на изхода за топла вода на резервоара за БГВ. Недопустимо е използването на система за циркулация на БГВ.

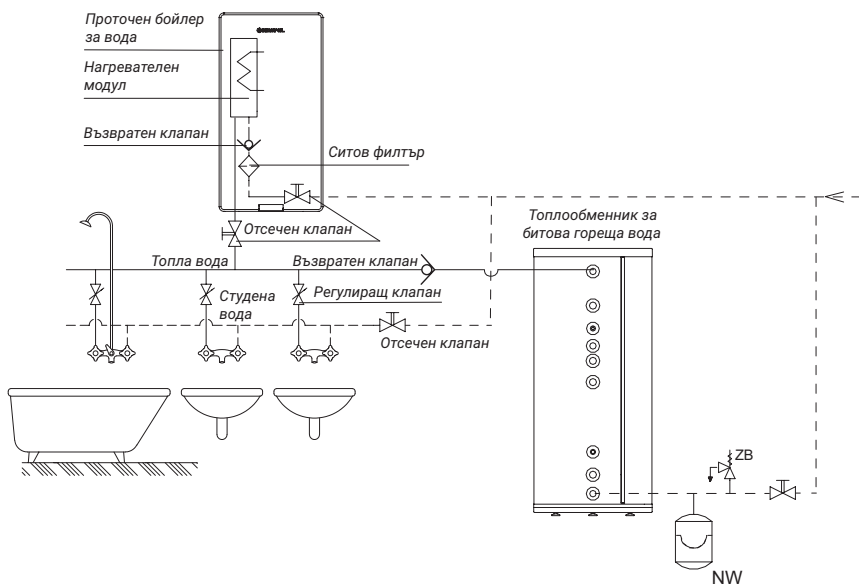

Когато мощността на устройствата не позволява едновременно свързване към захранването, трябва да се използва приоритетно реле (приоритет).

За тази цел, терминалът L1 на бойлера трябва да бъде свързан към захранването чрез приоритетния кръг на релето.

В такъв случай, когато бойлерът включи нагряването на водата, устройствата, свързани към неприоритетния кръг, ще бъдат изключени от захранването за времето на нагряване на водата.

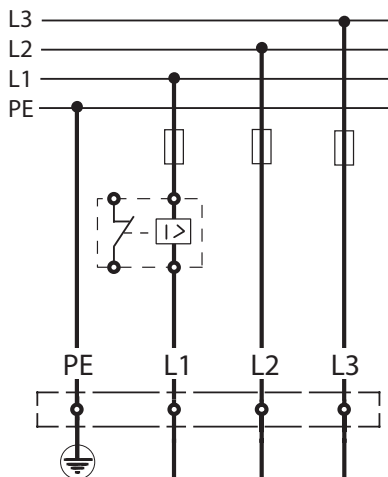

Поддръжка



Почистване на водния филтър (дейността може да бъде извършена от неквалифицирана лице):

1. **Изключете електрическото захранване и затворете притока на студена вода.**
2. Свалете капака на бойлера.
3. Развийте входната връзка - от страната на студената вода.
4. Извадете ситовия филтър от входната връзка.
5. Премахнете замърсяванията от ситото.
6. Монтирайте ситовия филтър и уплътнението на предишното място и затегнете входната връзка.
7. Отворете вентила на притока на студена вода - проверете за течове във връзките.
8. Извършете въздухоотстраняване на инсталацията в съответствие с пункт „Въздухоотстраняване“.
9. Монтирайте капака на бойлера.

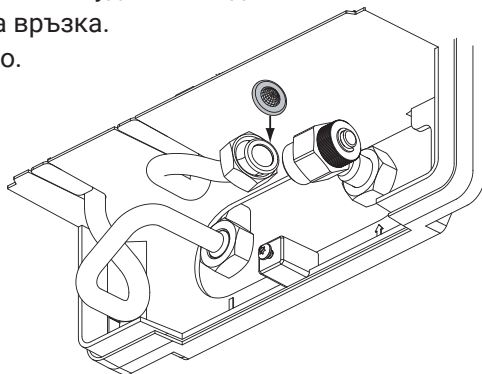

Опасност !

Не отваряйте обшивката на бойлера, докато е включено електрическото захранване. Опасност от електрически удар.

Технически данни

Бойлер RPE4.L		10/11/12/15						17/18/21/24			27
Захранване		380V 3~									
Номинална мощност	кВт	9,1	10	11	13,7	15,6	16,5	19,2	22	24,7	
Номинален ток	A	3x13,8	3x15,1	3x16,7	3x20,7	3x23,6	3x25	3x29,1	3x33,3	3x37,4	
Захранване		400V 3~									
Номинална мощност	кВт	10	11	12	15	17	18	21	24	27	
Номинален ток	A	3x14,5	3x15,9	3x17,3	3x21,7	3x24,7	3x26,0	3x30,3	3x34,6	3x39,0	
Ефективност (при увеличение на температурата на водата с 30°C и налягане на захранващата вода 0,45MPa)	л/мин	4,3	5,2	5,8	7,2	8,1	8,7	10,1	11,6	13	
Мин. размер на електрическите свързващи проводници	мм ²	4 x 2,5						4 x 6			
Макс. размер на електрическите свързващи проводници	мм ²							4 x 16			
Максимална допустима импеданс на захранващата мрежа	Ω							0,43	0,37	0,30	
Деклариран профил на натоварване		XS						S			S
Дневна консумация на електрическа енергия Q _{elec}	кВт/ч	2,135						2,144			2,147
Степен на защита								IP25			

Минималната устойчивост на водата при температура от 15°C за бойлера RPE4 е 900 Ωст.

Налягане на подаващата вода	MPa	0,1 ÷ 1,0
Точка на активиране (минимален дебит)	л/мин	1,8
Постоянна настройка на температурата на водата	°C	52
Водни връзки		G 1/2" (разстояние между връзките 100мм)
Ниво на акустична мощност L_{WA}	dB	15
Общи размери (височина x ширина x дълбочина)	мм	478 x 250 x 99
Тегло	кг	~3,8

Демонтаж на устройството

Демонтажът на бойлера трябва да бъде извършен в обратен ред, както е описано в монтажа на страница 9.

Комплект опаковка

Бойлер PPE4	1 бр.
Вешалка	1 бр.
Уплътнения	2 бр.
Монтажни винтове	2 к-т.
Шаблон	1 бр.
Гаранционна карта с протокол за инсталация	1 бр.

Утилизация на опаковките

Излишъците от опаковки следва да се рециклират в съответствие с регламентите.



Това оборудване е маркирано със символа за селективно събиране, чийто образец е определен в европейския стандарт EN 50419. Означението също така означава, че оборудването е било пуснато на пазара след 13 август 2005 г.

Домакинствата играят важна роля в спомагането за повторна употреба и рециклиране, включително рециклиране на използвано електрическо и електронно оборудване. Правилното третиране на използваното оборудване има положителен ефект върху защитата на околната среда и позволява възвръщане на вторични суровини.

Всички материали, използвани в опаковките на нашите устройства, могат да бъдат рециклирани, което означава, че могат да бъдат преработени.

Използваният продукт не трябва да се третира като битов отпадък. Демонтираното устройство трябва да бъде доставено до точка за събиране на електрическо и електронно оборудване за рециклиране. Подходящата утилизация на използвания продукт предотвратява потенциалните негативни ефекти върху околната среда, които биха могли да възникнат при неправилно управление на отпадъците. За получаване на по-подробна информация относно рециклирането на този продукт, моля, свържете се с местната общинска служба, службите за отпадъци или магазина, в който е закупен този продукт.

Декларация за съответствие, стандарти и директиви

Фирмата KOSPEL Sp. z o.o. декларира с пълна отговорност, че Проточният електрически бойлер от тип PPE4, описан в това ръководство за употреба, е в съответствие с изискванията на директивите и съответствията им норми за безопасност за електрически уреди за домашна употреба:

LVD (2014/35/EU)

EMC (2014/30/EU)

и са маркирани със символ. **CE**

Пълната версия на декларацията за съответствие е налична на уебсайта на производителя: www.kospel.pl

Obsah

Vysvětlení piktogramů	20
Cílová skupina	20
Bezpečnostní pokyny	21
Bezpečnostní pokyny (pokračování)	22
Popis zařízení	24
Použití v souladu s určením	24
Informace o produktu	24
Konstrukce	25
Montáž	26
Odvzdušnění	28
Konfigurace	29
Spouštění a provoz PPE4.L	30
Bezpečnostní vypínač	30
Spolupráce ohříváče s zásobníkem TUV	31
Spolupráce s prioritním relé	32
Údržba	32
Technická data	33
Technické údaje (pokrač.)	34
Demontáž zařízení	34
Kompletnost balení	34
Ukládání obalů	35
Prohlášení o shodě, normy a směrnice	35



Prosím, před použitím si pečlivě přečtete následující pokyny: Abyste zajistili bezpečné a správné užívání, postupujte dle tohoto návodu. Uchovejte si tento návod pro jeho budoucí použití.

Vysvětlení piktogramů



Prosíme o pečlivé dodržování bezpečnostních pokynů, aby se předešlo riziku poškození zdraví a materiálních škod.



Nebezpečí !

Tento symbol varuje před rizikem zranění.



Pozor !

Tento symbol varuje před materiálními škodami a znečištěním životního prostředí.

Tip

Text označený slovem Tip obsahuje dodatečné informace.



Ukazuje, že návod k obsluze by měl být brán v úvahu při obsluze zařízení nebo ovládání v blízkosti místa, kde je umístěn symbol.

Cílová skupina



Pozor !

Tento návod k obsluze je určen pro uživatele zařízení. Zařízení mohou používat děti starší 3 let a osoby s omezenými fyzickými, sensorickými nebo mentálními schopnostmi nebo nedostatkem zkušeností a znalostí, pokud jsou dohlíženy nebo byly instruovány o bezpečném používání zařízení a rozumí z toho vyplývajícímu nebezpečí. Děti si nesmí hrát s tímto zařízením. Čištění a údržba zařízení nesmí být prováděny dětmi bez dohledu.

- Práce na elektrických součástech smí provádět pouze kvalifikovaní elektrikáři.
 - První spuštění by měl provést instalatér nebo jím pověřená osoba s příslušnými oprávněními.
-

Platné předpisy

- Národní předpisy týkající se instalací.
 - Zákonné bezpečnostní a zdravotní předpisy.
 - Zákonné předpisy na ochranu životního prostředí.
 - Předpisy profesních pojišťovacích svazů.
 - Aktuální národní bezpečnostní předpisy.
-

Podmínky připojení zařízení

- Zařízení je určeno výhradně k montáži na rovnou, svislou stěnu.
- Instalace hydraulická a elektrická musí být navržena a provedena v souladu s platnými předpisy.
- Ohřívač by měl být namontován tak, aby byl zajištěn volný přístup k servisu. To také znamená dodržení minimálních vzdáleností od stěn a stropu, které činí 150 mm, a minimálně 300 mm od předního krytu k nejbližší příčce.
- Zařízení nesmí být instalováno v místnostech, kde teplota může klesnout pod 0 °C. Hrozí trvalé poškození zařízení.
- Zařízení nesmí být instalováno v místnostech ohrožených nebezpečím výbuchu.
- Použití plastových trubek na vstupu a výstupu zařízení je povoleno, přičemž v případě trubek používaných na výstupu by jejich odolnost měla být minimálně 20 bar při teplotě 70 °C.
- V instalaci teplé užitkové vody nesmí být namontován bezpečnostní ventil.
- Připojení ohřívače k elektrické síti a měření účinnosti ochrany proti úrazu elektrickým proudem (ukončené protokolem) musí provést kvalifikovaný elektrikář.
- Ohřívač musí být bezpodmínečně připojen k ochrannému uzemnění, jehož kvalitu (kontinuitu ochranného vodiče) by měl pravidelně (v souladu s platnými předpisy) kontrolovat kvalifikovaný elektrikář. Doporučuje se instalace ohřívače na uzemněnou ocelovou nebo měděnou hydraulickou armaturu.
- V souladu s obecnými předpisy musí být elektrická instalace vybavena vysoce citlivým proudovým chráničem (s maximálním vypínacím proudem 30 mA), přičemž v napájecím obvodu ohřívače se doporučuje instalace samostatného čtyřpólového proudového chrániče (nezávislého na zbytku instalace) s proudem 10 nebo 30 mA.

Bezpečnostní pokyny (pokračování)

- Elektrická instalace by měla být vybavena prostředky zajišťujícími odpojení zařízení od zdroje napájení, přičemž vzdálenost mezi kontakty všech pólů musí být nejméně 3 mm.
- Elektrická instalace musí být vybavena prostředky proti přepětí alespoň třídy B.

Práce spojené se zařízením

- Ohřívač může být používán pouze pokud byl správně nainstalován a je v bezvadném technickém stavu.
- Maximální teplota vody napájející ohřívač nesmí překročit 60°C.
- Před prvním spuštěním a po každém vyprázdnění ohřívače z vody (např. v souvislosti s pracemi na vodovodní instalaci kvůli údržbě) by měl být odpovědně odvdzdušněn dle bodu „odvdzdušnění”.
- Skladování ohřívače v místě s teplotou pod 0°C hrozí jeho poškozením (uvnitř může být voda, která při zamrznutí může způsobit prasknutí prvků zařízení).
- Chybějící síťový filtr na vodním přívodu hrozí poškozením ohřívače.
- Kámen usazený na prvcích ohřívače může omezit průtok vody nebo vést k poškození ohřívače. Poškození ohřívače z tohoto důvodu nespadá pod záruku. Ohřívač a sanitární armaturu je třeba pravidelně odvápnovat a frekvenci odvápnování upravit podle tvrdosti vody.
- Minimální rezistivita vody při teplotě 15°C pro ohřívač PPE4 je 900 Ωcm.
- Zařízení musí být trvale připojeno k elektrické síti.
- Zařízení musí být uzemněno.



Nebezpečí !

Je třeba si uvědomit, že voda o teplotě vyšší než 40°C vyvolává pocit horka (zejména u dětí) a teplota vyšší než 50°C může způsobit popáleniny 1. stupně (zejména u dětí).



Nebezpečí !

Vždy, když dojde k výpadku vody v napájecí instalaci ohřívače, je nutné zařízení bezpodmínečně odpojit od elektrického napájení a odvdzdušnit. Spuštění ohřívače při absenci vody v rozvodné síti může vést k poškození zařízení



Nebezpečí !

Nikdy neotevírejte kryt ohřívače, když je zapnuto elektrické napájení.



Nebezpečí !

Nesprávně provedené připojení zařízení může vést k život ohrožujícím nehodám. Odbornou manipulaci se zařízením smí provádět pouze kvalifikovaný instalatér.

Popis zařízení

Elektrický průtokový ohřívač vody typu PPE4 je určen k ohřevu užitkové vody v domácnostech, sanitárních místnostech, laboratořích, dílnách atd. Ohřívač je vícebodový, což umožňuje ohřátou vodu dopravit do několika odběrných míst (dřez, umyvadlo, vana, sprcha apod.), avšak počet současně používaných odběrných míst je omezen maximálním výkonem zařízení. Otevření ventilu teplé vody způsobí automatické zahájení ohřevu vody na nastavenou teplotu. Řídicí systém zařízení udržuje stálou nastavenou teplotu. Omezením je maximální výkon ohřívače (viz tabulka technických údajů). Maximální teplota vody přiváděné do ohřívače nesmí překročit 60 °C.

Použití v souladu s určením

Zařízení je určeno výhradně pro domácí nebo podobné použití. Komerční nebo průmyslové použití, které způsobuje nadměrné opotřebení zařízení, je nesprávné a v rozporu s jeho určením. Nesprávné použití zařízení nebo neodborná obsluha jsou zakázány a vedou k vyloučení odpovědnosti výrobce. Nesprávné použití zahrnuje také změnu určené funkce komponentů topného systému.

Tip

Toto zařízení je určeno výhradně pro domácí nebo podobné použití, což znamená, že jej mohou bezpečně obsluhovat i neproškolené osoby.

Informace o produktu

Elektronické řízení

- Úspora energie a vody díky plynulé modulaci výkonu
- Udržení konstantní teploty vody 52°C
- Přímá regulace teploty u kohoutku mícháním studené vody

Čtyři stupně výkonu v průtokovém ohřívači

- Možnost výběru maximálního výkonu (neplatí pro 27 kW)

Možnost dohřívání předeřáté vody

- Teplota vody na vstupu až 60°C.

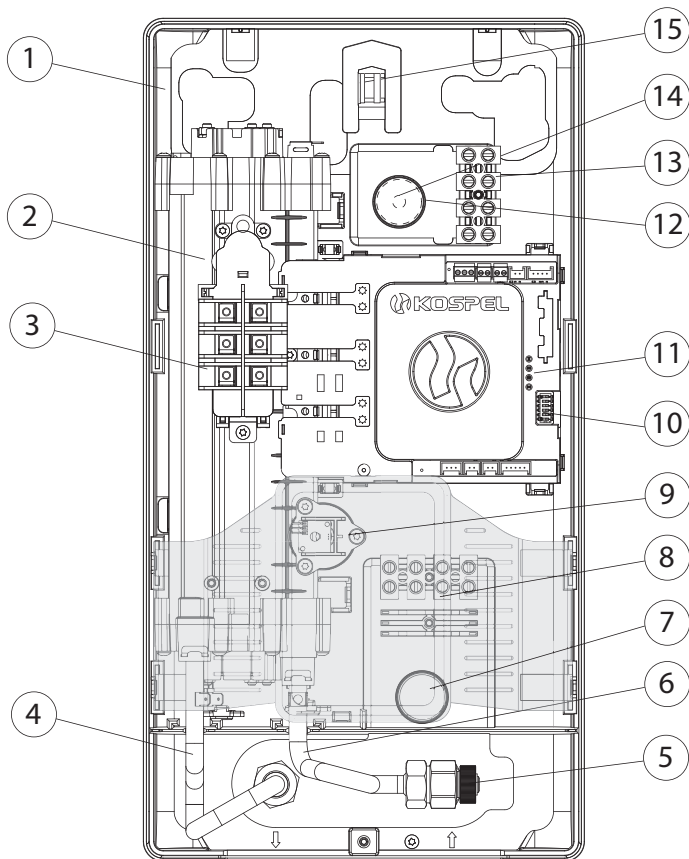

- [1] - Základní deska
- [2] - Těleso ohřivače
- [3] - Tlakový spínač
- [4] - Připojení výstup - teplá voda
- [5] - Uzavírací ventil
- [6] - Připojení vstup - studená voda
- [7] - Otvor pro zavedení elektrického napájecího kabelu (dole)
- [8] - Spodní přípojovací lišta
- [9] - Snímač průtoku
- [10] - Přepínač pro nastavení výkonu ohřevu
- [11] - Kontrolní světla (shora: STATUS, OHŘEV, PRŮTOK, CHYBA)
- [12] - Otvor pro zavedení elektrického napájecího kabelu (nahore)
- [13] - Horní přípojovací lišta
- [14] - Flexibilní kryt kabelů
- [15] - Závěsná montáž pro průtokový ohřivač

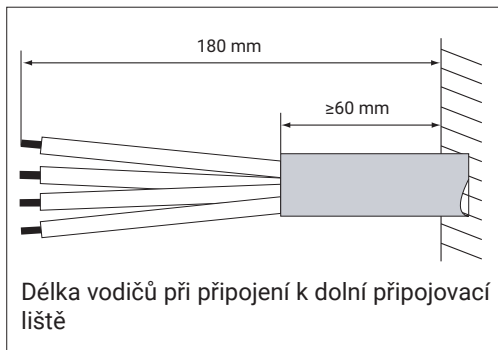
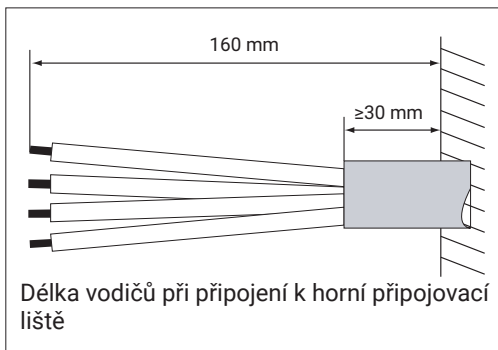
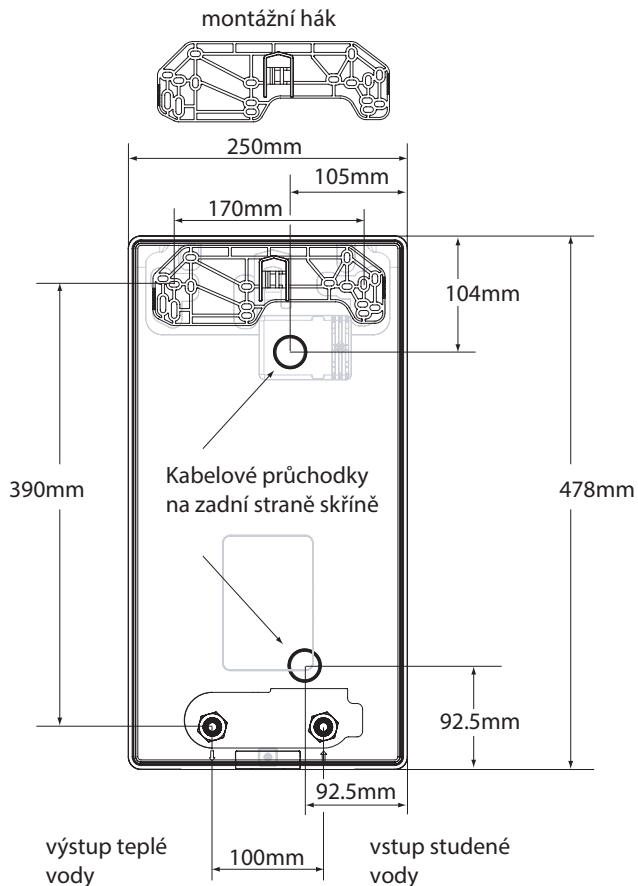

1. Pomocí šablony označte místa montáže.
2. Elektrické a vodní instalace přiveďte na označená místa.
3. Sejměte kryt ohřívače a posuďte technický stav, zkontrolujte, zda zařízení nebylo poškozeno během dopravy, zkontrolujte zapnutí bezpečnostního vypínače.
4. Továrně je ohřívač přizpůsoben pro připojení napájecího kabelu shora [15]. Chcete-li změnit místo připojení, namontujte připojovací lištu do spodní polohy [9]. Před montáží vyraďte odpovídající otvor [8] nebo [14] a namontujte do něj pružnou kabelovou ochranu [16].

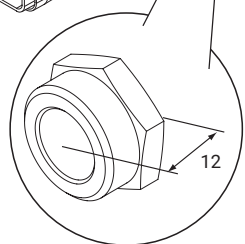
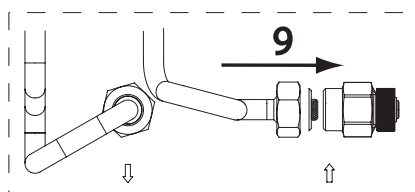
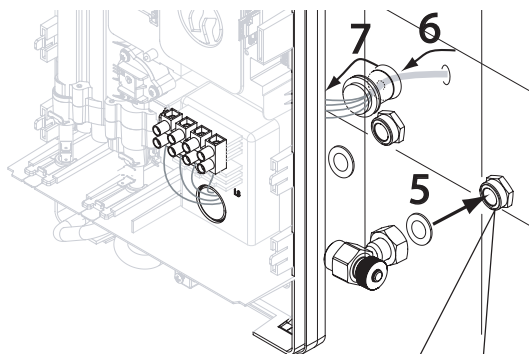
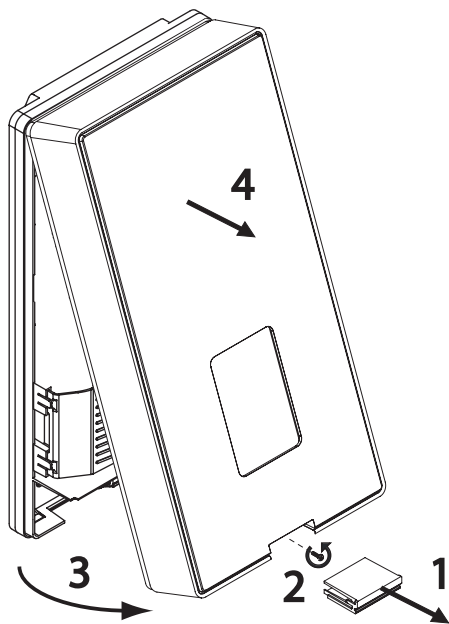
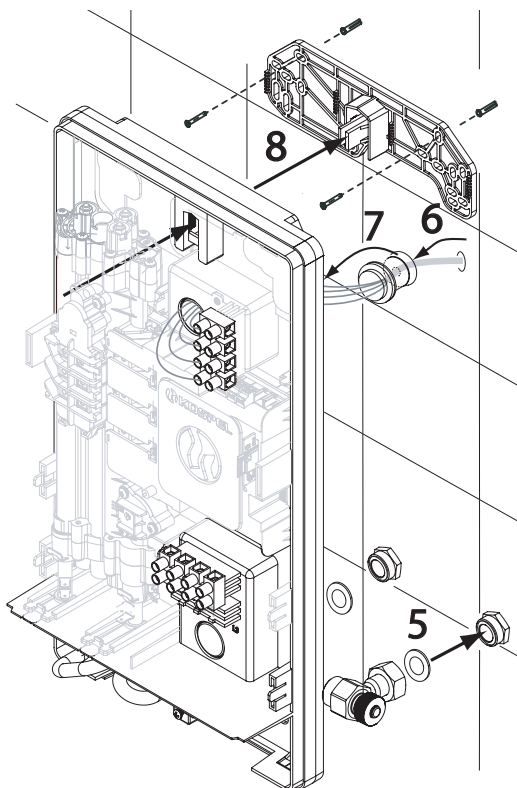

5. Namontujte montážní hák ohřívače na upevňovací šrouby. Zavěste ohřívač na hák podle obrázku, předtím připojte elektrický napájecí kabel. Během montáže nesmíte držet ohřívač za jeho vnitřní součásti.
6. Odstraňte krytky z připojení studené a teplé vody.
7. Připojte ohřívač k vodovodní instalaci.
8. Otevřete ventil dodávající studenou vodu a zkontrolujte těsnost vodních spojení.
9. Odvzdušněte instalaci podle bodu „Odvzdušnění“.
10. Namontujte kryt ohřívače.
11. Ujistěte se, že skrze otvory v zadní stěně zařízení není přístup k prvkům pod napětím.

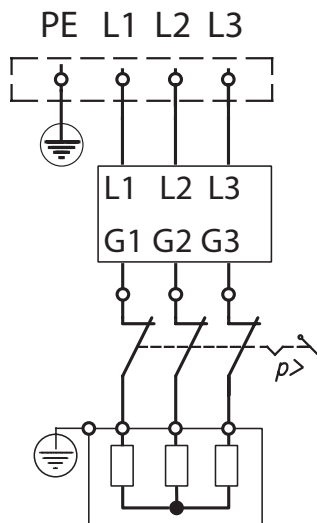

Odvzdušnění











1. Vypněte elektrické napájení ohřívače.
2. Zapněte průtok vody (otevřete ventil teplé vody) pro odvzdušnění systému (minimálně 30 sekund), dokud voda nezačne proudit rovnoměrným, stálým proudem.
3. Zapněte elektrické napájení.
4. Při každém zapnutí elektrického napájení a spuštění průtoku vody (otevření teplé vody) provádí ohřívač proces kontroly správného odvzdušnění. Během této doby by neměla být voda uzavřena – doba stabilizace/odvzdušnění odpovídá průtoku 5 litrů vody přes ohřívač. Pokud během odpočítávání průtok klesne pod minimální hodnotu (1,8 l/min), doba stabilizace/odvzdušnění se začne počítat od začátku po zjištění požadovaného průtoku. Po dokončení procedury zařízení přejde do režimu ohřevu vody.

! Poznámka !

Tuto činnost je nezbytné provádět vždy po přerušení dodávky vody v síti.

! Poznámka !

Při každém zapnutí napájení provede ohřívač proces kontroly správného odvzdušnění (bod 4 odvzdušnění).

	nastavení 10kW pro PPE4 - 10/11/12/15 nastavení 17kW pro PPE4 -17/18/21/24
	nastavení 11kW pro PPE4 - 10/11/12/15 nastavení 18kW pro PPE4 -17/18/21/24
	nastavení 12kW pro PPE4 - 10/11/12/15 nastavení 21kW pro PPE4 -17/18/21/24
	nastavení 15kW pro PPE4 - 10/11/12/15 nastavení 24kW pro PPE4 - 17/18/21/24
	Nastavení maximálního omezení teploty na 52°C
	zamčení možnosti změnit nastavení teploty
	vypnutí detekce vzduchu sondou (NEMĚŇTE!)
	vypnutí detekce poškození triaku (NEMĚŇTE!)



Poznámka !

Topení je z výroby nastaveno na 52°C.

Spouštění a provoz PPE4.L

Průtokový ohřívač se automaticky zapne, jakmile průtok přesáhne 1,8 l/min. Regulační systém vybere vhodný výkon ohřívače na základě: množství spotřebované vody, nastavené teploty vody a vstupní teploty vody. Zavržení přívodu vody vypne průtokový ohřívač.

Bezpečnostní vypínač



Pozor !

Bezpečnostní vypínač může reagovat na nárazy tlaku vody nebo v důsledku poškození ohřívače.



Nebezpečí !

V případě aktivace bezpečnostního vypínače se obraťte na autorizovaný servis.

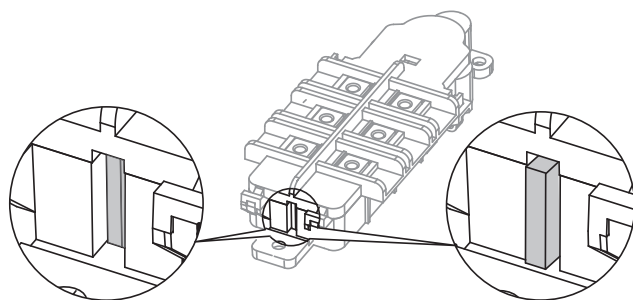

pozice zapnuto

pozice vypnuto

Ohřivač může pracovat v systémech s předehřátou vodou. Doporučené schéma zapojení zásobníku s ohřivačem je uvedeno níže.

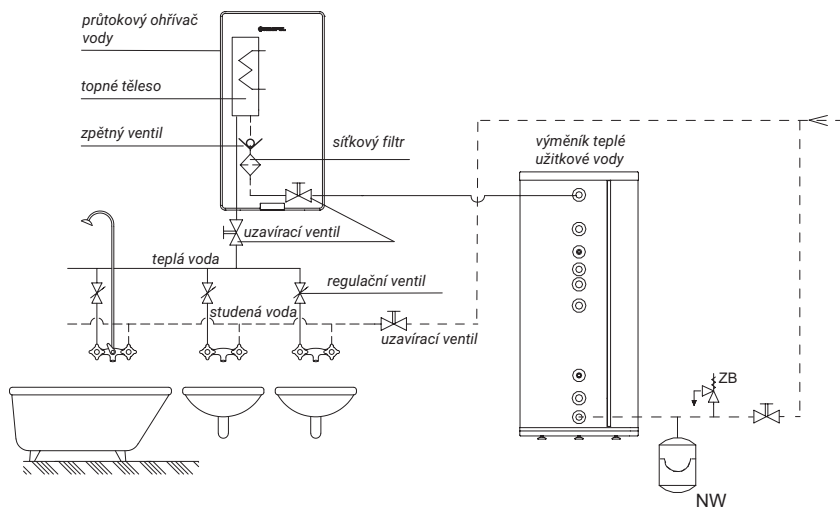

Připojení podle níže uvedeného obrázku je povoleno. V takovém případě je bezpodmínečně nutné umístit zpětný ventil na výstup teplé vody ze zásobníku TUV. Použití systému cirkulace TUV je nepřipustné.

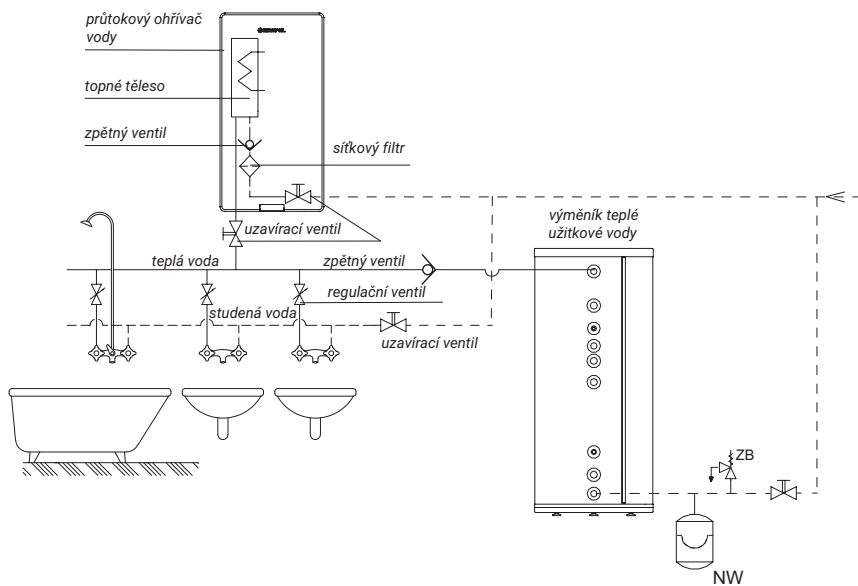



Pokud výkon zařízení neumožňuje současné připojení k napájení, je třeba použít prioritní relé. K tomu připojte svorku L1 ohříváče k napájení prostřednictvím prioritního obvodu relé.

V takovém případě, kdy ohříváč spustí ohřev vody, zařízení připojená k neprioritnímu obvodu budou odpojena od napájení na dobu ohřevu vody.

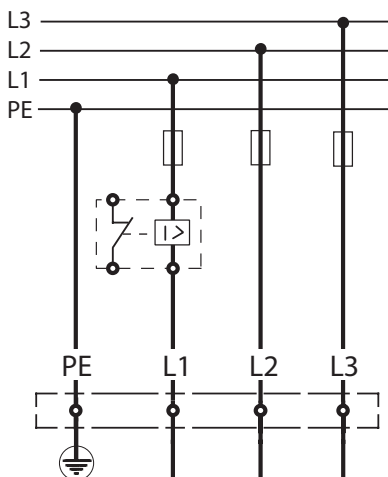

Údržba



Čištění vodního filtru (úkol může být proveden nekvalifikovanou osobou):

1. **Odpojte elektrické napájení a uzavřete přívod studené vody.**
2. Sundejte kryt ohříváče.
3. Odšroubujte vstupní přípojku - na straně studené vody.
4. Vyměňte síťový filtr ze vstupní přípojky.
5. Odstraňte nečistoty ze sítě.
6. Montujte síťový filtr a těsnění zpět na původní místo a utáhněte vstupní přípojku.
7. Otevřete ventil na přívodu studené vody - zkontrolujte těsnost spojení.
8. Proveďte odvzdušnění instalace podle bodu „Odvzdušnění“.
9. Namontujte kryt ohříváče.

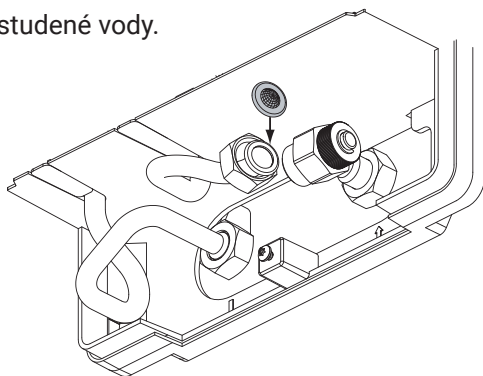

Nebezpečí !

Nepokoušejte se otevřít kryt ohříváče, pokud je zapnuté elektrické napájení. Hrozí nebezpečí úrazu elektrickým proudem.

Ohřivač PPE4.L	10/11/12/15					17/18/21/24			27	
	Napájení	380V 3~								
Jmenovitý výkon	kW	9,1	10	11	13,7	15,6	16,5	19,2	22	24,7
Jmenovitý odběr proudu	A	3x13,8	3x15,1	3x16,7	3x20,7	3x23,6	3x25	3x29,1	3x33,3	3x37,4
Napájení	400V 3~									
Jmenovitý výkon	kW	10	11	12	15	17	18	21	24	27
Jmenovitý odběr proudu	A	3x14,5	3x15,9	3x17,3	3x21,7	3x24,7	3x26,0	3x30,3	3x34,6	3x39,0
Výkon (při nárůstu teploty vody o 30°C a tlaku přírodní vody 0,45MPa)	l/min	4,3	5,2	5,8	7,2	8,1	8,7	10,1	11,6	13
Min. průřez elektrických připojovacích vodičů	mm ²	4 x 2,5			4 x 6					
Max. průřez elektrických připojovacích vodičů	mm ²				4 x 16					
Maximální povolená impedance napájecí sítě	Ω							0,43	0,37	0,30
Deklarovaný profil zatížení		XS			S			S		
Denní spotřeba elektrické energie Q _{elec}	kWh	2,135			2,144			2,147		
Stupeň ochrany		IP25								

Minimální rezistivita vody při teplotě 15°C pro ohřivač PPE4 je 900 Ωcm.

Technické údaje (pokrač.)

Napájecí tlak vody	MPa	0,1 ÷ 1,0
Bod spuštění (minimální průtok)	l/min	1,8
Stálé nastavení teploty vody	°C	52
Vodní přípojky		G 1/2" (rozestup přípojek 100mm)
Akustický výkonový úroveň L_{WA}	dB	15
Rozměry (výška x šířka x hloubka)	mm	478 x 250 x 99
Hmotnost	kg	~3,8

Demontáž zařízení

Demontáž ohřívače by měla proběhnout v opačném pořadí, než je uvedeno v montážních pokynech na straně 26.

Kompletnost balení

Ohřívač PPE4	1 ks
Visací hák	1 ks
Těsnění	2 ks
Montážní šrouby	2 sady
Šablona	1 ks
Záruční karta s protokolem instalace	1 ks

Nepotřebné obaly je třeba podle předpisů odevzdat k recyklaci.



Toto zařízení je označeno symbolem tříděného sběru, jehož model je definován v evropské normě EN 50419. Označení také znamená, že zařízení bylo uvedeno na trh po 13. srpnu 2005.

Domácnost hraje důležitou roli tím, že přispívá k opětovnému použití a obnově, včetně recyklace elektrického a elektronického zařízení.

Správná manipulace s použitým zařízením má pozitivní vliv na ochranu životního prostředí a umožňuje zpětné získávání druhotných surovin.

Veškeré materiály použité na balení našich zařízení jsou recyklovatelné, což znamená, že je lze znovu recyklovat.

S odpadním výrobkem nesmí být nakládáno jako s komunálním odpadem. Demontované zařízení je nutné odevzdat do sběrného dvora elektrického a elektronického odpadu za účelem recyklace. Správné nakládání s odpadním zařízením předchází potenciálním negativním vlivům na životní prostředí, ke kterým by mohlo dojít v případě nesprávného obhospodaření odpadu.

Pro získání podrobnějších informací ohledně recyklace tohoto výrobku kontaktujte místní jednotku územní samosprávy, místní technické služby zabývající se svozem odpadu nebo obchod, ve kterém byl výrobek zakoupen.

Prohlášení o shodě, normy a směrnice

Společnost KOSPEL Sp. z o.o. s plnou odpovědností prohlašuje, že Elektrický průtokový ohřívač vody typu PPE4 uvedený v tomto návodu k obsluze splňuje požadavky směrnic a příslušných bezpečnostních norem týkajících se elektrických zařízení pro domácí použití:

LVD (2014/35/EU)

EMC (2014/30/EU)

a byl označen symbolem **CE**

Plný text prohlášení o shodě je k dispozici na webových stránkách výrobce: www.kospel.pl

Sisukord

Piktogrammide selgitus	37
Sihtgrupp	37
Ohutusjuhised	38
Ohutusjuhised (jätk.)	39
Seadme kirjeldus	41
Eesmärgipärane kasutamine	41
Tooteinfo	41
Struktuur	42
Paigaldamine	43
Õhutamine	45
Konfiguratsioon	46
Käivitamine ja kasutamine PPE4.L	47
Ohutuslüüti	47
Soojendaja koostöö tarbevee boileriga	48
Koostöö esmatähtsusega relee	49
Hooldus	49
Tehnilised andmed	50
Tehnilised andmed (jätk)	51
Seadme demonteerimine	51
Pakendi sisu	51
Pakendite utiliseerimine	52
Vastavusdeklaratsioon, standardid ja direktiivid	52



Lugege enne kasutamist hoolikalt läbi.
Ohutuks ja õigeks kasutamiseks järgige juhiseid.
Hoidke seda juhendit tuleviku tarbeks.



Palun järgige hoolikalt ohutusjuhiseid, et vältida tervisekahjustusi ja materiaalseid kahjusid.



Oht !
See märk hoiatab vigastuste eest.



Tähelepanu !
See märk hoiatab materiaalsete kahjude ja keskkonna saastumise eest.

Vihje

Tekst, mis on märgitud sõnaga Vihje, sisaldab täiendavat teavet.



Märge selle kohta, et kasutusjuhendit tuleks arvesse võtta seadme käsitsemisel või juhtimisel kohas, kus sümbol on paigutatud.

Sihtgrupp



Tähelepanu !

Käesolev kasutusjuhend on mõeldud seadme kasutajatele.

▪ Seda seadet võivad kasutada üle 3-aastased lapsed ja füüsiliste, sensoorsete või vaimsete võimete piirangutega inimesed või inimesed, kellel puudub kogemus ja teadmised, kui neid jälgitakse või kui neile on õpetatud seadme ohutut kasutamist ja nad mõistavad sellest tulenevaid ohte. Lapsed ei tohi seadmega mängida. Seadme puhastamist ja hooldamist ei tohi lapsed teostada järelevalveta.

- Elektrikomponentide tööd tohivad teha ainult kvalifitseeritud elektrikud.
- Esimest käivitamist peaks läbi viima paigaldaja või tema poolt määratud vastava volitusega isik.

Kehitavad eeskirjad

- Riiklikud paigalduseeskirjad
- Riiklikud tööohutus- ja hügieenieeskirjad
- Riiklikud keskkonnakaitse määrused
- Erialaste kindlustusseltside määrused
- Aktuaalsed riiklikud ohutusnõuded

Seadme ühendamise tingimused

- Seade on ette nähtud ainult paigaldamiseks tasasele, vertikaalsele seinale.
- Hüdrauliline ja elektriline paigaldus peab olema projekteeritud ja teostatud vastavalt kehtivatele eeskirjadele.
- Soojendaja tuleks paigaldada nii, et tagatud oleks vaba juurdepääs hooldustöödeks. See tähendab ka, et seadet tuleb hoida seinast ja laest vähemalt 150 mm kaugusel ning seadme esikaanest lähima takistuseni vähemalt 300 mm kaugusel.
- Seadet ei tohi paigaldada ruumidesse, kus temperatuur võib langeda alla 0°C. See võib põhjustada seadme püsiva kahjustuse.
- Seadet ei tohi paigaldada ruumidesse, kus on oht plahvatusele.
- Plasttorude kasutamine seadme sisse- ja väljalaskeava juures on lubatud, kuid väljalaskeava torude puhul peab nende tugevus olema vähemalt 20 bar temperatuuril 70°C.
- Tarbevee paigaldisele ei tohi paigaldada ohutusklappi.
- Soojendaja ühendamise elektrivõrku ja kaitse tõhususe kontrollimise (lõpetatud protokolliga) peab teostama sertifitseeritud elektrik.
- Soojendaja peab olema tingimusteta ühendatud kaitsemaandusega, mille kvaliteeti (kaitsejuhtme järjepidevus) peab perioodiliselt kontrollima kvalifitseeritud elektrik vastavalt kehtivatele eeskirjadele. Soovitav on paigaldada soojendaja maandatud terasest või vasest hüdraulilistele liitmikele.
- Vastavalt üldistele eeskirjadele peab elektripaigaldus olema varustatud suure tundlikkusega jääkvoolukaitselülitiga (maksimaalse töövooluga 30 mA), kusjuures soojendaja toiteahelas on soovitatav paigaldada eraldi neljapooluseline jääkvoolukaitselüliti (sõltumatu ülejäänud paigaldusest) vooluga 10 või 30 mA.
- Elektripaigaldus peab olema varustatud vahenditega, mis võimaldavad seadme lahtiühendamist toiteallikast, kus kõikide pooluste vaheline kaugus on vähemalt 3 mm.
- Elektripaigaldus peab olema varustatud vähemalt klassi B ülepinge kaitsevahenditega.

Seadmega seotud tööd

- Soojendi võib kasutada ainult siis, kui see on õigesti paigaldatud ja tehniliselt täiuslikus seisukorras.
- Soojendi toitevee maksimaalne temperatuur ei tohi ületada 60°C.
- Enne esmakordset käivitamist ja pärast iga kord, kui soojendit on tühjendatud veest (nt veetorustiku tööde tõttu hoolduse ajal), tuleb see õhutada vastavalt punktile „õhutamine”.
- Soojendi hoidmine temperatuuril alla 0°C ruumis võib põhjustada selle riknemise (sees võib olla vesi, mis külmudes võib lõhkeda seadme osad).
- Sõelfiltrit veetarnega võib soojendi rikkuda.
- Soojendi elementidele ladestunud lubjakivi võib piirata veevoolu või põhjustada soojendi rikke. Soojendi rike sellel põhjusel ei kuulu garantii alla. Soojendit ja sanitaartechnikat tuleb perioodiliselt lubjakivist puhastada, lubjakivi eemaldamise sagedus sõltub veekaredusest.
- Soojendi PPE4 minimaalne veetakistus temperatuuril 15°C on 900 Ωcm.
- Seade peab olema püsivalt ühendatud elektrisüsteemiga.
- Seade peab olema maandatud.

Seadme kasutamine



Oht !

Tuleb märkida, et vesi temperatuuril üle 40°C tekitab kuuma tunnet (eriti lastel), ja temperatuuril üle 50°C võib põhjustada esimese astme põletusi (eriti lastel).



Oht !

Iga kord, kui soojendi toitevõrgus tekib veepuudus, tuleb seade kindlasti lahti ühendada elektritoitevõrgust ja seda ventileerida. Soojendi käivitamine veepuuduse korral veevõrgus võib põhjustada seadme rikke.



Oht !

Ärge avage soojendi korpus kui elektritoide on sisse lülitatud.



Oht !

Valesti tehtud ühendustööd võivad põhjustada eluohtlikke õnnetusi. Seadmetega tööd võib teha ainult kvalifitseeritud paigaldaja.

Elektriline vooluvett soojendav seade tüüp PPE4 on mõeldud tarbevee soojendamiseks kodumajapidamistes, sanitaarruumides, laborites, töökohtades jne. Soojendaja on mitmepunktiline, mis võimaldab soojendatud vee juhtimist mitmesse tarbimispunkti (nõudepesumasin, kraanikauss, vann, dušš jne), kuid samaaegselt kasutatavate veevõtupunktide arv on piiratud seadme maksimaalse tootlikkusega. Kuumaveekraani avamine käivitab automaatselt vee soojendamise määratud temperatuurini. Seadme juhtimissüsteem hoiab temperatuuri püsivalt määratud tasemel. Piiranguks on soojendaja maksimaalne tootlikkus (vt tehniliste andmete tabelit). Soojendajasse siseneva vee maksimaalne temperatuur ei tohi ületada 60°C.

Eesmärgipärane kasutamine

Seade on ette nähtud ainult koduseks või sarnaseks kasutamiseks. Kaubanduslik või tööstuslik kasutamine, mis põhjustab seadme liigset koormamist, on vastuolus selle otstarbega. Seadme ebaõige kasutamine või ebaprofessionaalne käsitlemine on keelatud ning toob kaasa tootja vastutuse välistamise. Ebaõige kasutamine hõlmab ka küttekomponentide süsteemi otstarbekohase funktsiooni muutmist.

Vihje

Seade on ette nähtud ainult koduseks või sarnaseks kasutamiseks, mis tähendab, et seda võivad ohutult kasutada ka koolitamata inimesed.

Tooteinfo

Elektrooniline juhtimine

- Energiat ja vett säästev astmetu võimsuse moduleerimine
- Püsiva veetemperatuuri hoidmine 52°C juures
- Otsene temperatuuri reguleerimine segistis külma vee lisamisega

Neli võimsusastet läbivoolusoojendis

- Võimalus valida maksimaalne võimsus (ei kehti 27 kW kohta)

Võimalus eelsoojendatud vee järelsoojendamiseks

- Sisetemperatuur kuni 60°C.

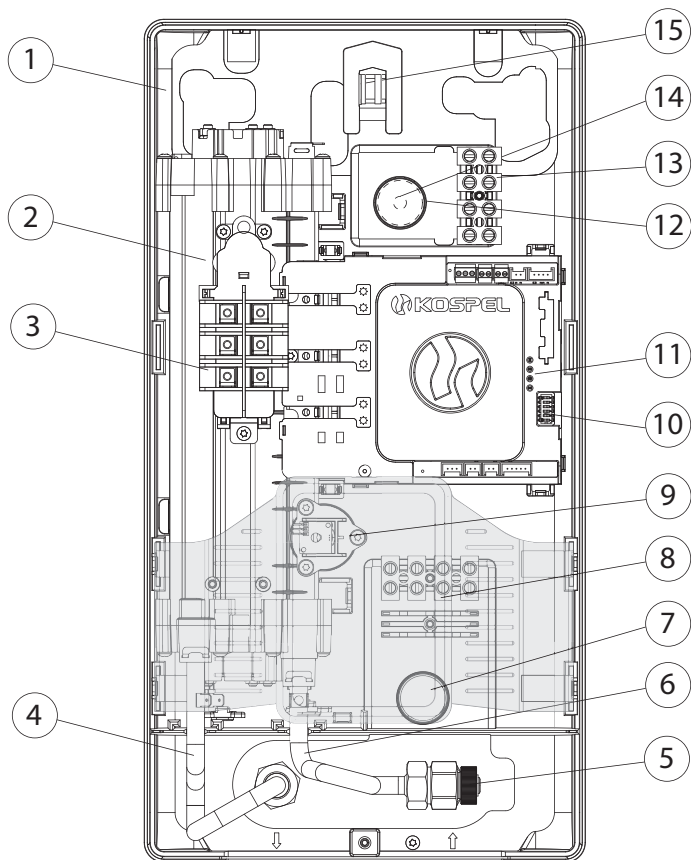

- [1] - Alusplaat
- [2] - Küttehnik
- [3] - Rõhulüli
- [4] - Ühendus väljund - soe vesi
- [5] - Sulgeventiil
- [6] - Ühendus sisend - külm vesi
- [7] - Ava elektrilise toitekaabli sisestamiseks (all)
- [8] - Alumine ühendusliist
- [9] - Vooluhulgamõõtur
- [10] - Lüli küttevõimsuse reguleerimiseks
- [11] - Kontrolltuled (ülevalt alla: STAATUS, KÜTE, VOOLUHULK, VIGA)
- [12] - Ava elektrilise toitekaabli sisestamiseks (üleval)
- [13] - Ülemine ühendusliist
- [14] - Paindlik kaablikaitse
- [15] - Riputuskinditus läbivoolusoojendi jaoks

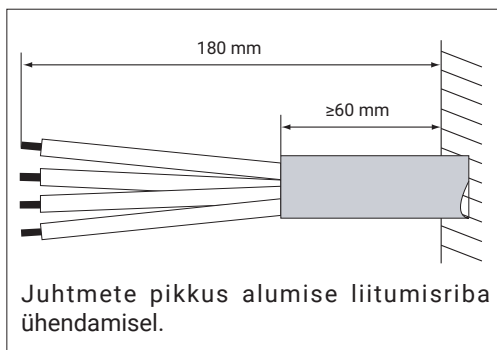
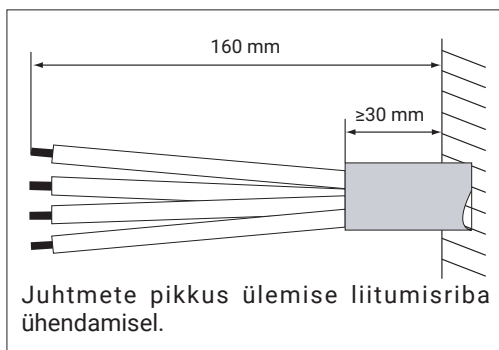
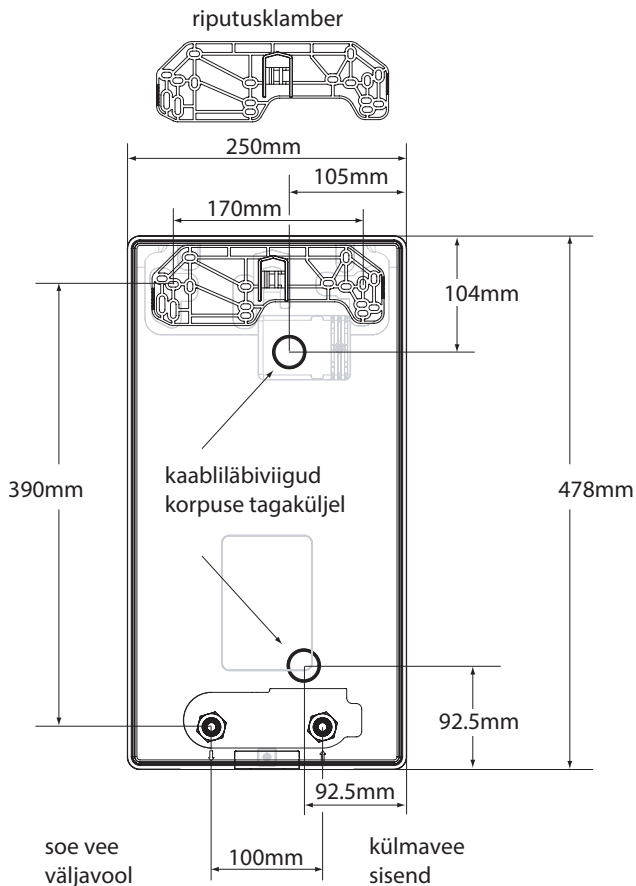

1. Malli abil tähistada paigalduspunktide asukoht.
2. Elektri- ja veetorustiku paigaldamine märgitud kohtadesse.
3. Läbivoolusoojendi kate eemaldada ning hinnata tehnilist seisukorda, kontrollida, kas seade on transpordi ajal vigastada saanud, ja kontrollida, kas ohutusüliti on kinni kiilunud.
4. Tehasest on läbivoolusoojendi ette nähtud elektritoitekaabli ühendamiseks ülalt [14]. Ühenduskoha muutmiseks tuleb ühendusliist paigaldada alumisse asukohta [8]. Enne paigaldamist tuleb vastav auk [7] või [12] välja murda ning selsse paigaldada paindlik kaablikaitse [14].

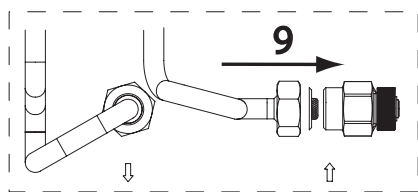
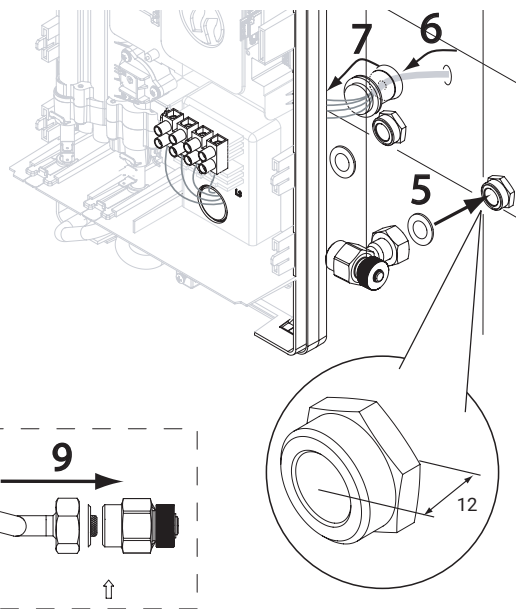
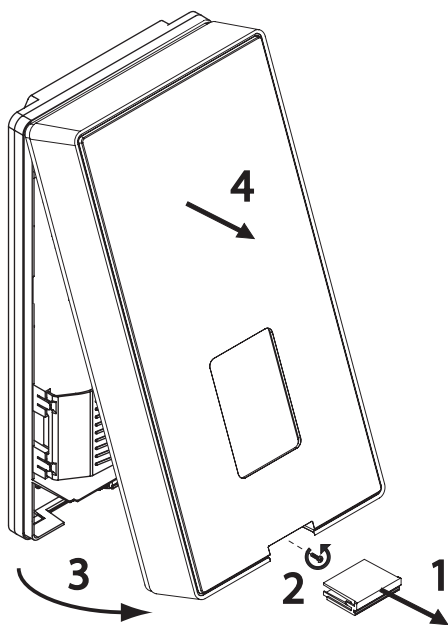
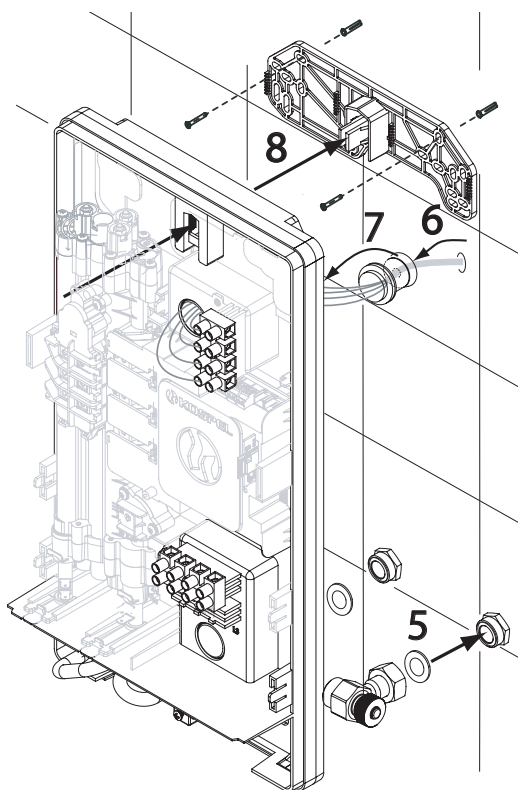

5. Paigaldada läbivoolusoojendi seinakinnitus kinnituskruvidele. Läbivoolusoojendi seinakülge riputada vastavalt joonisele, eelnevalt elektritoitekaabli läbi viies. Paigaldamise ajal ei tohi läbivoolusoojendit hoida selle sisemiste komponentide küljest.
6. Eemaldada korgid külma ja sooja vee ühendustest.
7. Ühendada läbivoolusoojendi veetorstikuga.
8. Keerata lahti külma vee ventiil ja kontrollida veeühenduste tihedust.
9. Õhutada paigaldus vastavalt punktile „Õhutamine”.
10. Ühendada läbivoolusoojendi elektriühendusega.
11. Paigaldada läbivoolusoojendi kate.
12. Veenduda, et seadme tagaseina aukude kaudu poleks juurdepääsu pingestatud osadele.

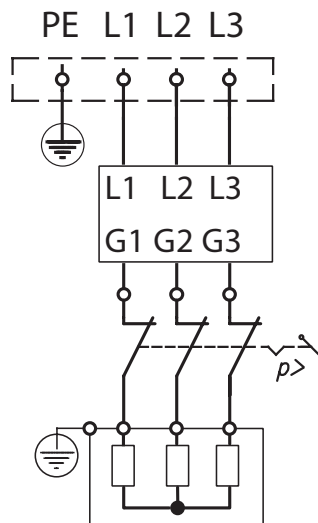

Õhutamine



- 1 Lülitage kütteseade elektritoide välja.
- 2 Lülitage veevool sisse (avage kuumaveeklapp), et süsteemi õhutada (vähemalt 30 sekundit), kuni vesi hakkab voolama ühtlase, pideva joana.
- 3 Lülitage elektritoide sisse.
4. Iga kord, kui elektritoide ja veevoog (kuuma vee avamine) sisse lülitatakse, viib vee-soojendi läbi õige õhutuse kontrollimise protsessi. Selle aja jooksul ei tohi vett sulgeda – stabiliseerimis-/õhutusaeg vastab 5 liitri vee voolamisele läbi soojendi. Kui loendamise ajal voolukiirus langeb alla minimaalse (1,8 l/min), algab stabiliseerimis-/õhutusaja mõõtmise uuesti, kui nõutud voolukiirus on saavutatud. Pärast protseduuri lõppu lülitub seade vee soojendamise režiimi.



Tähelepanu !

Tehke neid toiminguid iga kord, kui veetase langeb.



Tähelepanu !

Iga kord, kui toide sisse lülitatakse, viib soojendi läbi õige õhutuse kontrollimise protsessi (õhutuse punkt 4).



	seade 10kW PPE4 - 10/11/12/15 jaoks seade 17kW PPE4 -17/18/21/24 jaoks
	seade 11kW PPE4 - 10/11/12/15 jaoks seade 18kW PPE4 -17/18/21/24 jaoks
	seade 12kW PPE4 - 10/11/12/15 jaoks seade 21kW PPE4 -17/18/21/24 jaoks
	seade 15kW PPE4 - 10/11/12/15 jaoks seade 24kW PPE4 - 17/18/21/24 jaoks
	maksimaalse temperatuuripiirangu seadistamine 52°C peale
	temperatuuriseadistuse muutmise võimaluse blokeerimine
	õhutu vastuvõtja väljalülitamine (ÄRGE MUUDKE!)
	triaki kahjustuse tuvastamise väljalülitamine (ÄRGE MUUDKE!)



Tähelepanu

Kütteseade on tehase seadistusega määratud 52°C peale.

Läbivoolukütteke lülitub automaatselt sisse, kui vooluhulk ületab 1,8 l/min. Juhtimissüsteem valib sobiva soojendi võimsuse, lähtudes: vee tarbimise hulgast, seadistatud veetemperatuurist ja vee sissevoolu temperatuurist. Veevoolu sulgemine lülitab läbivoolukütteke välja.

Ohutuslüli



Tähelepanu !

Rõhulüliti võib reageerida vee rõhulöökidele või kütteseadme kahjustusele.



Oht !

Kui ohutuslüli aktiveerub, tuleb võtta ühendust autoriseeritud teenusepakujaga.

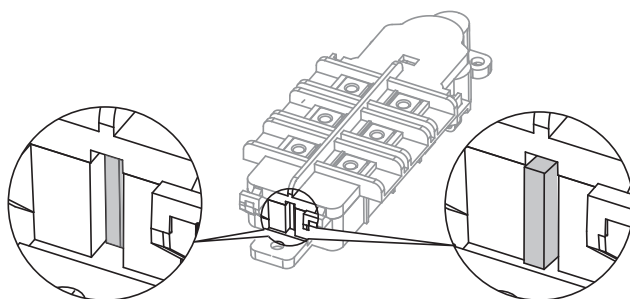

sisse lülitatud asend

välja lülitatud asend

Soojendaja koostöö tarbevee boileriga

Soojendaja võib töötada eelsokendatud veega süsteemides. Soovitatav boileri ühendusskeem soojendajaga on näidatud allpool.

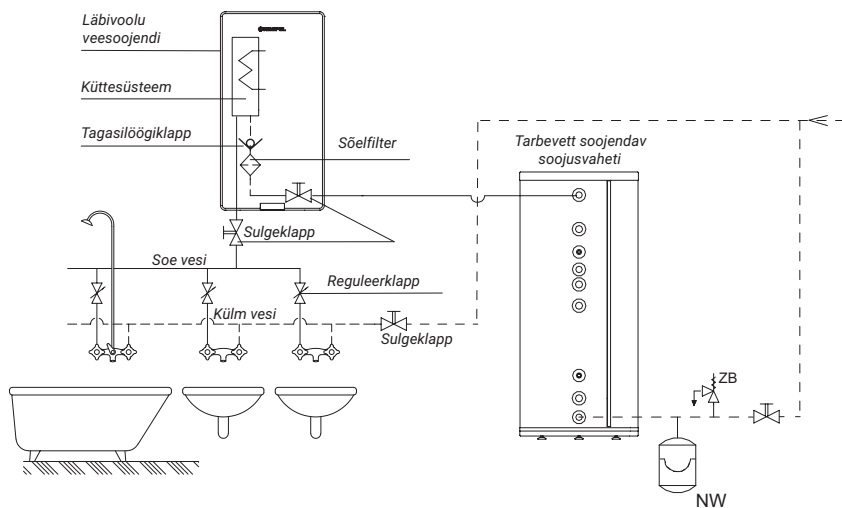

Ühendamine vastavalt allolevale joonisele on lubatud. Sellisel juhul on tingimata vajalik paigaldada tagasilöögiklapp boileri sooja vee väljavoolule. Sooja tarbevee tsirkulatsioonisüsteemi kasutamine ei ole lubatud.

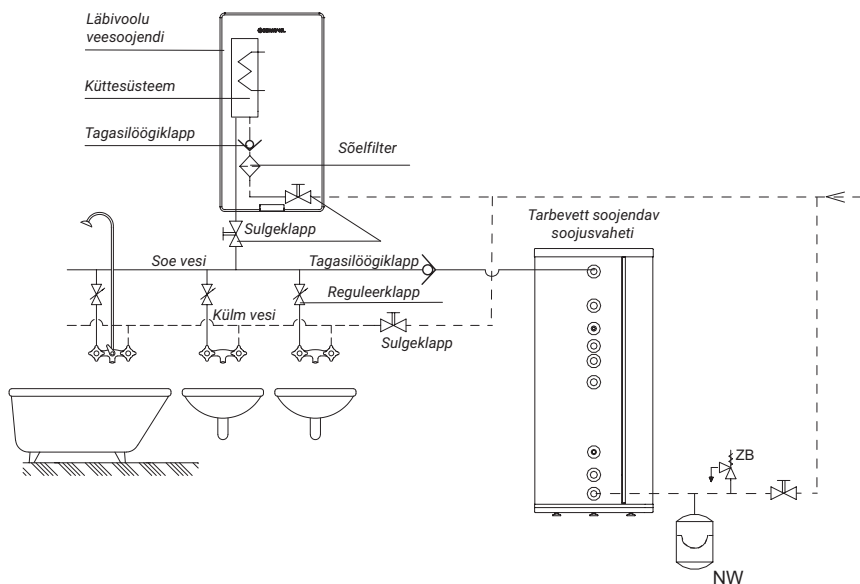

Kui seadmete võimsus ei võimalda samaaegset toiteühendust, tuleb kasutada prioriteetset releet (esmatähtsust).

Selleks ühendage soojendi L1 terminal läbi rele prioriteetse ahela toiteallikaga.

Sellisel juhul, kui soojendi aktiveerib vee soojendamise, lülitatakse prioriteetse ahelaga ühendamata seadmed vee soojendamise ajaks toiteallikast välja.

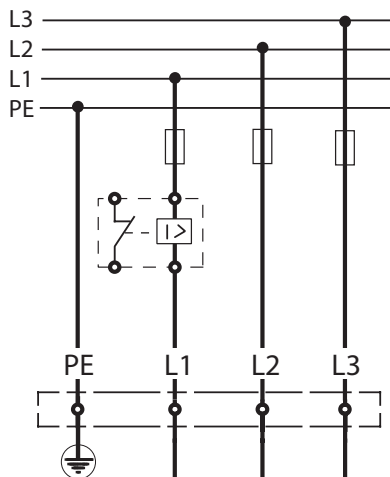

Hooldus



Veefiltri puhastamine (tegevuse võib teostada kvalifitseerimata isik):

1. **Katkestage elektritoide ja sulgege külmavee sissevool.**
2. Eemaldage soojendi kate.
3. Keerake lahti sisendühendus - külmavee poolelt.
4. Eemaldage sõelafilter sisendühendusest.
5. Eemaldage sõelalt mustus.
6. Paigaldage sõelafilter ja tihend tagasi endisele kohale ja keerake sisendühendus kinni.
7. Avage külmavee sisselaskeventiil - kontrollige ühenduste tihedust.
8. Õhutage süsteem vastavalt punktile „Õhutamine”.
9. Paigaldage soojendi kate.

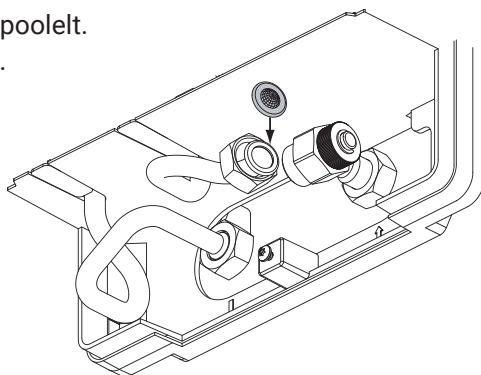

Oht !

Ärge avage soojendi korpust, kui elektritoide on sisse lülitatud. Elektrilöögi oht.

Soojendi PPE4.L		10/11/12/15					17/18/21/24			27
Toide		380V 3~								
Nimivõimsus	kW	9,1	10	11	13,7	15,6	16,5	19,2	22	24,7
Nominaalne voolutarve	A	3x13,8	3x15,1	3x16,7	3x20,7	3x23,6	3x25	3x29,1	3x33,3	3x37,4
Toide		400V 3~								
Nimivõimsus	kW	10	11	12	15	17	18	21	24	27
Nominaalne voolutarve	A	3x14,5	3x15,9	3x17,3	3x21,7	3x24,7	3x26,0	3x30,3	3x34,6	3x39,0
Saagis (vee temperatuuri tõusuga 30°C ja toitevee rõhuga 0,45MPa)	l/min	4,3	5,2	5,8	7,2	8,1	8,7	10,1	11,6	13
Minimaalne elektriliste ühendusjuhtmete ristlõige	mm ²	4 x 2,5			4 x 6					
Maksimaalne elektriliste ühendusjuhtmete ristlõige	mm ²				4 x 16					
Maksimaalne lubatud toitevõrgu impedants	Ω						0,43	0,37	0,30	
Deklareeritud koormusprofiil		XS			S			S		
Igapäevane elektrienergia tarbimine Q _{elec}	kWh	2,135			2,144			2,147		
Kaitseaste		IP25								

Minimaalne vee resistiivsus temperatuuril 15°C soojendi PPE4 puhul on 900 Ω.cm.

Toitevee rõhk	MPa	0,1 ÷ 1,0
Sisselülituspunkt (minimaalne vooluhulk)	l/min	1,8
Püsiv vee temperatuuri seadistamine	°C	52
Veeliidesed		G 1/2" (torude vahekaugus 100mm)
Akuustiline võimsustase L_{WA}	dB	15
Üldmõõdud (kõrgus x laius x sügavus)	mm	478 x 250 x 99
Mass	kg	~3,8

Seadme demonteerimine

Soojendi demonteerimine tuleb teha vastupidises järjekorras kui paigaldamine, mis on kirjeldatud leheküljel 43.

Pakendi sisu

Soojendi PPE4	1 tk.
Riputuskonks	1 tk.
Tihendid	2 tk.
Kinnitusvahendid	2 tk.
Šabloon	1 tk.
Garantiikaart koos installatsiooni protokolliga	1 tk.

Pakendite utiliseerimine

Üleliigse pakendi tuleb vastavalt eeskirjadele üle anda ringlussevõtuks.



Käesolevat seadet on tähistatud selektiivse kogumise sümboliga, mille muster on kindlaks määratud Euroopa standardis EN 50419. Tähistus näitab samuti, et seade on turule toodud pärast 13. augusti 2005. aastat.

Kodumajapidamised mängivad olulist rolli kasutatud elektri- ja elektroonikaseadmete taaskasutamise ja taastamise, sealhulgas ringlussevõtu toetamisel. Kasutatud seadmete nõuetekohane käitlemine mõjutab positiivselt looduskeskkonna kaitsmist ning võimaldab taaskasutada sekundaarseid toormaterjale.

Kõik meie seadmete pakendamisel kasutatavad materjalid on taaskasutatavad, mis tähendab, et neid saab uuesti töödelda.

Kasutatud toodet ei tohi käsitleda kui olmejäätmeid. Lammutatud seade tuleb viia elektri- ja elektroonikaseadmete kogumispunkti ringlussevõtuks. Kasutatud toote nõuetekohane kõrvaldamine hoiab ära potentsiaalselt negatiivsed mõjud keskkonnale, mis võivad tekkida jäätmete ebaõige käsitlemise korral.

Lisateabe saamiseks selle toote ringlussevõtu kohta tuleks pöörduda kohaliku omavalitsuse, jäätmekäitlusteenuste või selle toote ostnud poe poole.

Vastavusdeklaratsioon, standardid ja direktiivid

KOSPEL Sp. z o.o. deklareerib täieliku vastutusega, et käesolevas kasutusjuhendis nimetatud PPE4 tüüpi veeboilerid on kooskõlas kodumajapidamistes kasutatavate elektriseadmete ohutusnõuetele vastavate direktiivide ja nendega vastavate standarditega:

LVD (2014/35/EU)

EMC (2014/30/EU)

ning need on tähistatud sümboliga **CE**

Täielik vastavusdeklaratsiooni versioon on saadaval tootja veebisaidil: www.kospel.pl

Tartalomjegyzék

Piktogramok magyarázata	54
Célközönség	54
Biztonsági utasítások	55
Biztonsági utasítások (folyt.)	56
Eszközleírás	58
A szabályos használat	58
Termék információk	58
Szerkezet	59
Szerelés	60
Ventilálás	62
Konfiguráció	63
Indítás és üzemeltetés PPE4.L	64
Biztonsági kapcsoló	64
A vízmelegítő együttműködése a használati melegvíz-tárolóval	65
Elsőbbségi relével való együttműködés	66
Karbantartás	66
Műszaki adatok	67
Műszaki adatok (folytatás)	68
Az eszköz lebontása	68
Csomagolás tartalma	68
Csomagolások hulladékká válása	69
Megfelelőségi nyilatkozat, szabványok és irányelvek	69



Olvassa el figyelmesen a használat előtt.

A biztonságos és helyes használat érdekében kövesse az utasításokat.

Tartsa meg ezt az útmutatót a jövőre nézve.

Piktogramok magyarázata



Kérjük, szigorúan tartsa be a biztonsági előírásokat, hogy elkerülje az egészségkárosodást és anyagi károkat.



Veszély !
Ez a jel figyelmeztet a sérülés veszélyére.



Figyelem !
Ez a jel figyelmeztet az anyagi veszteségre és a környezetszennyezésre.

Tipp

A Tipp szóval jelölt szöveg további információkat tartalmaz.



Az utasítás, hogy a kezelési útmutatót vegyék figyelembe az eszköz kezelése vagy irányítása során a helyen, ahol a szimbólum található.

Célközönség



Figyelem !

Ez a kezelési útmutató az eszköz felhasználói számára készült.

Ezt az eszközt 3 éves és idősebb gyermekek, valamint csökkent fizikai, érzékszervi vagy mentális képességű személyek, vagy akiknek nincs tapasztalata és tudása, használhatják, ha felügyelet alatt vannak vagy utasítást kaptak az eszköz biztonságos használatáról és megértették az ebből eredő veszélyeket. A gyermekek nem játszhatnak az eszközzel. Az eszköz tisztítását és karbantartását nem végezhetik gyermekek felügyelet nélkül.

- Az elektromos alkatrészekkel kapcsolatos munkákat csak képzett villanyszerelők végezhetnek.
- Az első indítást az installációt végző vagy általa kijelölt, megfelelő jogosultsággal rendelkező személynek kell elvégeznie.

Érvényes szabályok

- Nemzeti telepítési szabályok.
- A munkavédelmi és egészségügyi törvényi előírások.
- Környezetvédelmi törvényi előírások.
- Szakmai és biztosítási szövetségek előírásai.
- Aktuális nemzeti biztonsági előírások.

Az eszköz csatlakoztatási feltételei

- Az eszközt kizárólag sík, függőleges falra lehet felszerelni.
- A hidraulikus és elektromos telepítést a hatályos előírásoknak megfelelően kell megtervezni és végrehajtani.
- A vízmelegítőt úgy kell felszerelni, hogy biztosítsa a szabad szervizhozzáférést. Ez magában foglalja a falaktól és a mennyezettől való minimális távolságok betartását is, amelyek 150 mm-t, valamint a fedőlap és a legközelebbi válaszfal közötti minimális 300 mm-t jelentenek.
- Az eszközt nem szabad olyan helyiségekben telepíteni, ahol a hőmérséklet 0°C alá csökkenhet. Ez az eszköz tartós károsodásával járhat.
- Az eszközt nem szabad robbanásveszélyes helyiségekben telepíteni.
- Engedélyezett a műanyag csövek használata a készülék bemeneti és kimeneti oldalán, de a kimeneti oldalon használt csöveknek legalább 20 bar nyomást kell elviselniük 70°C hőmérsékleten.
- A használati melegvíz-telepítésen nem szerelhető biztonsági szelep.
- A vízmelegítő elektromos hálózathoz való csatlakoztatását, valamint az érintésvédelmi hatásosság mérését (amely protokollal zárul) jogosult villanszerelőnek kell elvégeznie.
- A vízmelegítőt feltétlenül csatlakoztatni kell a védő földeléshez, amelynek minőségét (a védővezető folytonosságát) időszakonként (az érvényes előírásoknak megfelelően) szakképzett villanszerelőnek kell ellenőriznie. Ajánlott a vízmelegítő telepítése földelt, acél vagy réz hidraulikai szerelvényre.
- Az általános előírásoknak megfelelően az elektromos telepítésnek nagy érzékenységgű (legfeljebb 30 mA működési áramú) áramvédőkapcsolóval kell rendelkeznie, és a vízmelegítő táplálási körében külön négy pólusú áramvédőkapcsoló (függetlenül a többi telepítéstől) telepítése ajánlott 10 vagy 30 mA árammal.

Biztonsági utasítások (folyt.)

- Az elektromos telepítésnek olyan eszközökkel kell rendelkeznie, amelyek lehetővé teszik az eszköz leválasztását az áramforrástól, ahol az összes pólus érintkezőinek távolsága legalább 3 mm.
- Az elektromos telepítésnek legalább B osztályú túlfeszültségvédelmi eszközökkel kell rendelkeznie.

Az eszközzel kapcsolatos munkák

- A fűtőtestet csak akkor szabad használni, ha megfelelően telepítették és kifogástalan műszaki állapotban van.
- A fűtőtestet tápláló víz maximális hőmérséklete nem haladhatja meg a 60°C-ot.
- Az első üzembe helyezés előtt, valamint minden víz kiürítése után (pl. vízellátó rendszerrel kapcsolatos munkák vagy karbantartás miatt) a fűtőtestet szellőztetni kell a „szellőztetés” pont szerint.
- A fűtőtest tárolása 0°C alatti hőmérsékletű helyiségben károsodást okozhat (a belsejében víz lehet, ami a fagyás során a készülék eleminek repedését okozhatja).
- Szűrő hiánya a vízellátáson károsíthatja a fűtőtestet.
- A fűtőtest elemeken lerakódott vízkő korlátozhatja a víz áramlását vagy károsíthatja a fűtőtestet. A vízkő miatti károsodás nem garanciális. A fűtőtestet és a szaniter szerelvényeket rendszeresen kell vízköteleníteni, a vízkötelenítés gyakoriságát a víz keménységétől kell függővé tenni.
- A PPE4 fűtőtest minimális ellenállása 15°C-on 900 Ωcm.
- Az eszközt állandóan csatlakoztatni kell az elektromos hálózathoz.
- Az eszközt földelni kell.



Veszély !

Fontos, hogy tudja, a 40°C feletti víz forrónak érződik (különösen a gyerekeknél), és az 50°C feletti hőmérséklet első fokú égést okozhat (különösen a gyerekeknél).



Veszély !

Ha bármikor nincs víz a melegítőt tápláló hálózatban, akkor feltétlenül ki kell kapcsolni az eszközt a villamos hálózatról, és szellőztetni kell. A melegítő bekapcsolása víz nélkül a vízhálózatban károsíthatja az eszközt.



Veszély !

Ne nyissa ki a melegítő házát, amíg az elektromos tápfeszültség be van kapcsolva.



Veszély !

A hibásan végzett csatlakozási munkák életveszélyes balesetekhez vezethetnek. Az eszközökön csak képzett szerelő végezhet munkát.

A PPE4 típusú elektromos átfolyós vízmelegítő háztartásokban, szaniter helyiségekben, laboratóriumokban, műhelyekben stb. használati víz fűtésére szolgál. A vízmelegítő többcsapolós, ami lehetővé teszi a felmelegített víz eljuttatását több felhasználási pontra (mosogatógagyló, mosdó, kád, zuhanyzó stb.), azonban az egyidejűleg használható vízfelvételi pontok száma korlátozott a készülék maximális teljesítménye által. A melegvíz szelepének megnyitása automatikusan elindítja a víz fűtését a beállított hőmérsékletre. A készülék vezérlőrendszere állandóan tartja a beállított hőmérsékletet. A korlátozást a vízmelegítő maximális teljesítménye jelenti (lásd a műszaki adatok táblázatát). A vízmelegítőt tápláló víz maximális hőmérséklete nem haladhatja meg a 60°C-ot.

A szabályos használat

Az eszköz kizárólag háztartási vagy hasonló használatra készült. A kereskedelmi vagy ipari alkalmazás, amely túlzott igénybevételt eredményez, nem felel meg a rendeltetésének. Az eszköz nem rendeltetésszerű használata, illetve szakszerűtlen kezelése tilos, és a gyártó felelősségének kizárásával jár. A nem rendeltetésszerű használat magában foglalja a fűtőrendszer komponenseinek rendeltetésszerű funkciójának megváltoztatását is.

Tipp
Az eszköz kizárólag háztartási vagy hasonló használatra szánt, ami azt jelenti, hogy még a nem képzett személyek is biztonságosan kezelhetik.

Termék információk

Elektronikus vezérlés

- Energia- és vízmegtakarítás a fokozatmentes teljesítménymodulációnak köszönhetően
- Egy állandó, 52°C-os vízhőmérséklet fenntartása
- Közvetlen hőmérsékletszabályozás a csapnál hideg víz hozzákeverésével

Négy teljesítményszint egy átfolyós vízmelegítőben

- A maximális teljesítmény kiválasztásának lehetősége (nem vonatkozik a 27 kW-ra)

A felmelegített víz utómelegítésének lehetősége

- A bejövő víz hőmérséklete akár 60°C-ig.

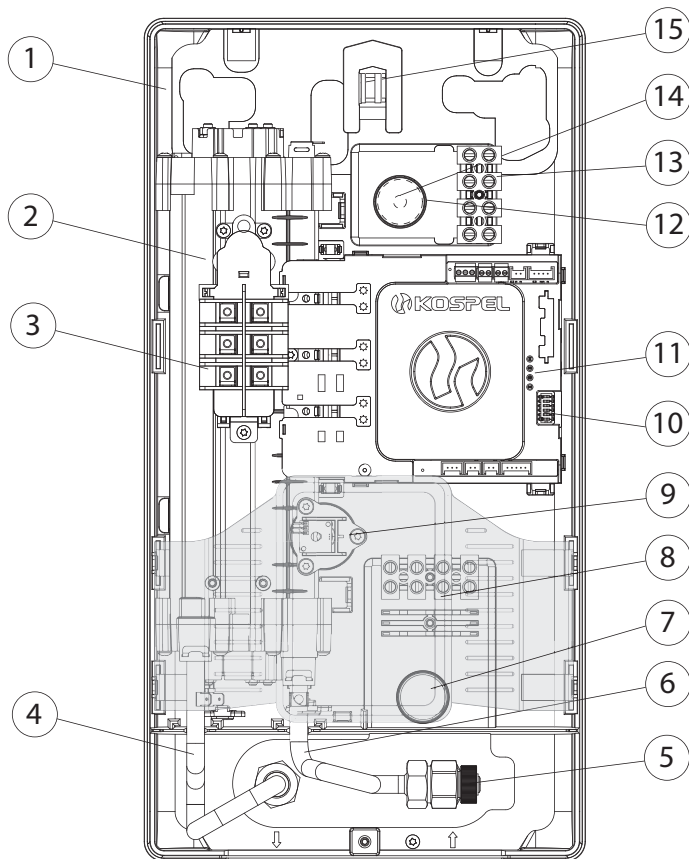

- [1] - Alaplemez
- [2] - Fűtőegység
- [3] - Nyomáskapcsoló
- [4] - Kimenet csatlakozó - melegvíz
- [5] - Szelepfelzáró
- [6] - Bemenet csatlakozó - hidegvíz
- [7] - Nyílás az elektromos tápkábel behelyezéséhez (alsó)
- [8] - Alsó csatlakozósáv
- [9] - Átfolyásérzékelő
- [10] - Kapcsoló a fűtési teljesítmény beállításához
- [11] - Jelzőfények (fentről lefelé: ÁLLAPOT, FŰTÉS, ÁTFOLYÁS, HIBA)
- [12] - Nyílás az elektromos tápkábel behelyezéséhez (felső)
- [13] - Felső csatlakozósáv
- [14] - Rugalmas kábelvédő
- [15] - Fali szerelés az átfolyós vízmelegítőhöz

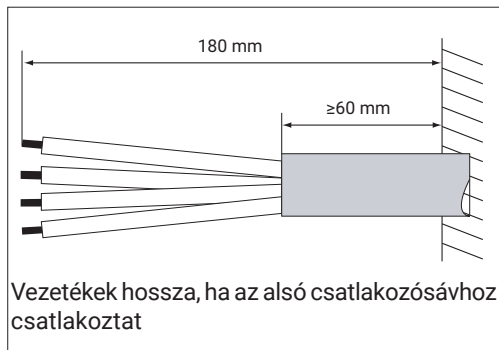
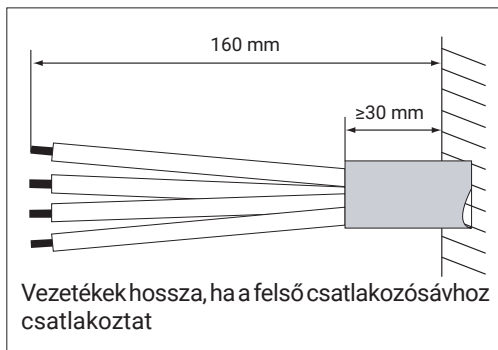
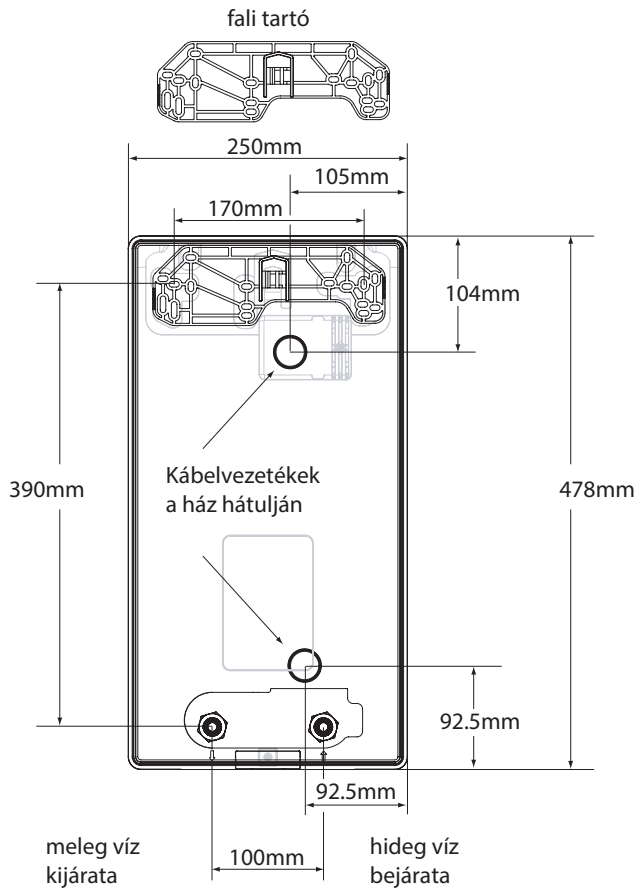

1. Jelölje meg a szerelési helyeket a sablon segítségével.
2. Hozza létre az elektromos és a vízvezetékeket a megjelölt helyeken.
3. Vegye le a melegítő borítását, és értékelje a technikai állapotot, ellenőrizze, hogy a berendezés nem sérült-e a szállítás során, ellenőrizze a biztonsági kapcsoló bekapcsolását.
3. A melegítő gyárilag úgy van előkészítve, hogy a tápkábel csatlakoztatása fentről történjen [15]. A csatlakozás helyének megváltoztatásához a csatlakozósávot alsó pozícióba [9] kell szerelni.

A szerelés megkezdése előtt üsse ki a megfelelő lyukat [8] vagy [14] és szerelje be az összehúzható kábelvédőt [16].

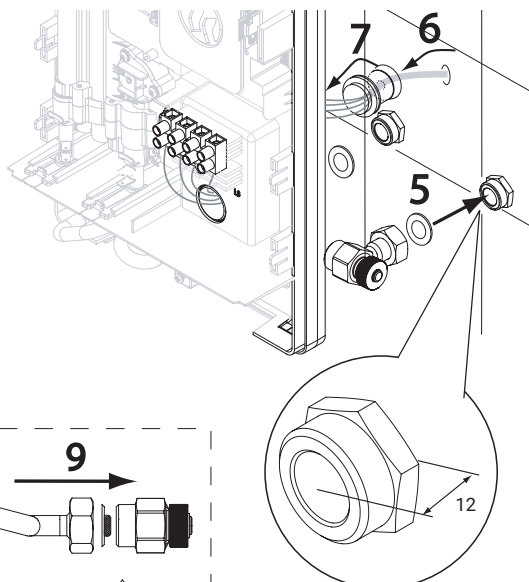
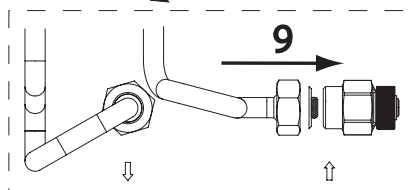
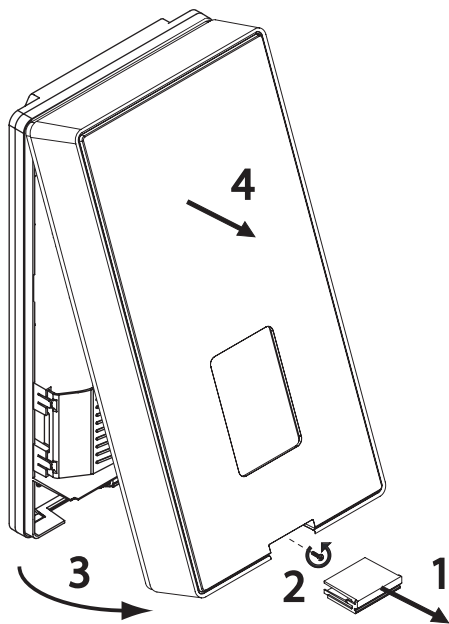
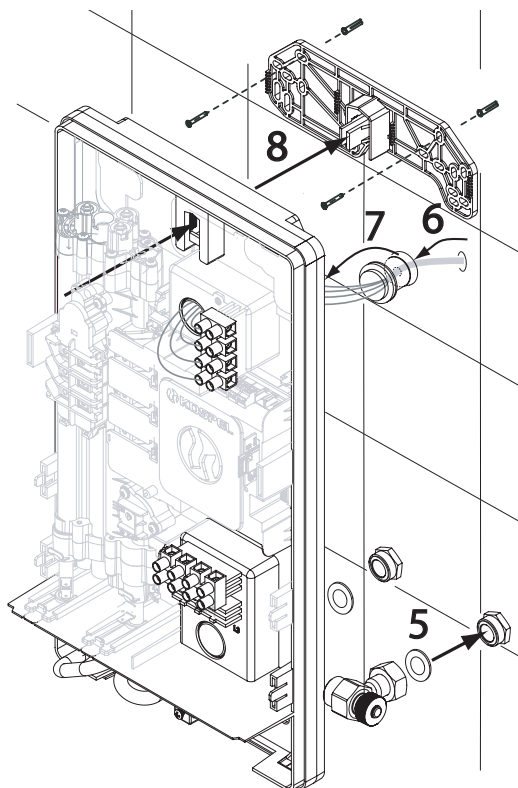

4. Szerelje fel a melegítő akasztóját a rögzítő csavarokon. Akassza a melegítőt az akasztóra a rajz szerint, miután előzetesen bevezette az elektromos tápkábelt. A szerelés során tilos a melegítő belső alkatrészeitől tartani.
5. Távolítsa el a hideg és meleg víz csatlakozásait lezáró dugókat.
6. Csatlakoztassa a melegítőt a vízellátó hálózathoz.
7. Nyissa ki a hideg vizet szállító szelepet és ellenőrizze a vízcsatlakozások tömörségét.
8. Szellőztesse a rendszert a „Szellőztetés” pont szerint.
9. Szerelje fel a melegítő borítását.
10. Győződjön meg róla, hogy a berendezés hátulján lévő nyílásokon keresztül nincs hozzáférés a feszültség alatt álló elemekhez.

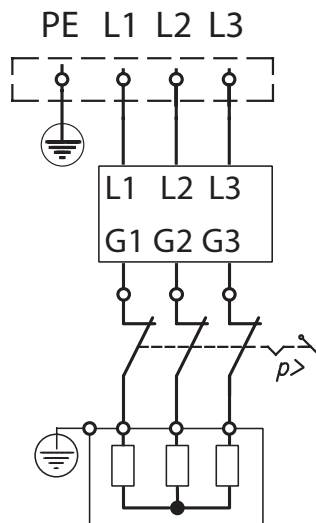

Ventilálás



1. Kapcsolja ki a melegítő elektromos áramellátását.
2. Indítsa el a vízáramlást (nyissa ki a melegvíz-szelepet) a rendszer szellőztetése érdekében (legalább 30 másodpercig), amíg a víz egyenletes, folyamatos áramban nem kezd folyni.
3. Kapcsolja be az elektromos áramellátást.
4. Minden alkalommal, amikor bekapcsolják az elektromos áramellátást és a vízáramlást (a melegvíz megnyitásával), a vízmelegítő elvégzi a megfelelő légtelenítés ellenőrzésének folyamatát. Ez idő alatt nem szabad elzárni a vizet – a stabilizációs/légtelenítési idő megfelel annak, hogy 5 liter víz áthaladjon a vízmelegítőn. Ha az időzítés alatt az áramlás a minimális (1,8 l/perc) alá csökken, a stabilizációs/légtelenítési idő mérését újratekdi, miután az előírt áramlást észlelték. Az eljárás befejezése után a készülék átvált vízmelegítő üzemmódba.

Figyelem !

A folyamatot minden egyes vízhiány esetén ismételje meg.

Figyelem !

Minden alkalommal, amikor bekapcsolják az áramellátást, a vízmelegítő elvégzi a megfelelő légtelenítés ellenőrzésének folyamatát (a légtelenítés 4. pontja).

<p>on</p> <p>1 2 3 4 5 6</p>	<p>10kW beállítás a PPE4 - 10/11/12/15-höz 17kW beállítás a PPE4 - 17/18/21/24-hez</p>
<p>on</p> <p>1 2 3 4 5 6</p>	<p>11kW beállítás a PPE4 - 10/11/12/15-höz 18kW beállítás a PPE4 -17/18/21/24-hez</p>
<p>on</p> <p>1 2 3 4 5 6</p>	<p>12kW beállítás a PPE4 - 10/11/12/15-höz 21kW beállítás a PPE4-17/18/21/24-hez</p>
<p>on</p> <p>1 2 3 4 5 6</p>	<p>15kW beállítás a PPE4 - 10/11/12/15-höz 24kW beállítás a PPE4 - 17/18/21/24-hez</p>
<p>on</p> <p>1 2 3 4 5 6</p>	<p>Beállítása a maximális hőmérsékletkorlátozást 52°C-ra</p>
<p>on</p> <p>1 2 3 4 5 6</p>	<p>A hőmérsékletbeállítás megváltoztatásának lehetőségének zárolása</p>
<p>on</p> <p>1 2 3 4 5 6</p>	<p>A levegőérzékelés kikapcsolása szondával (NE ÁLLÍTSA ÁT!)</p>
<p>on</p> <p>1 2 3 4 5 6</p>	<p>A triak hibadetektálásának kikapcsolása (NE ÁLLÍTSA ÁT!)</p>



Figyelem !

Der Heizgerät ist ab Werk auf 52°C eingestellt.

Indítás és üzemeltetés PPE4.L

A folyamatos vízmelegítő automatikusan bekapcsol, amint a vízátfolyás meghaladja az 1,8 l/percet. A szabályzórendszer a fűtőkészülék megfelelő teljesítményét a következő alapján választja ki: a felhasznált vízmennyiség, a beállított víz hőmérséklet és a víz beömlési hőmérséklete. A vízáramlás lezárása kikapcsolja a folyamatos vízmelegítőt.

Biztonsági kapcsoló



Figyelem !

A nyomáskapcsoló beindulhat víznyomás ütések vagy a fűtőkészülék meghibásodása esetén



Veszély !

Ha a biztonsági kapcsoló bekapcsol, forduljon hozzá egy hitelesített szervizhez.

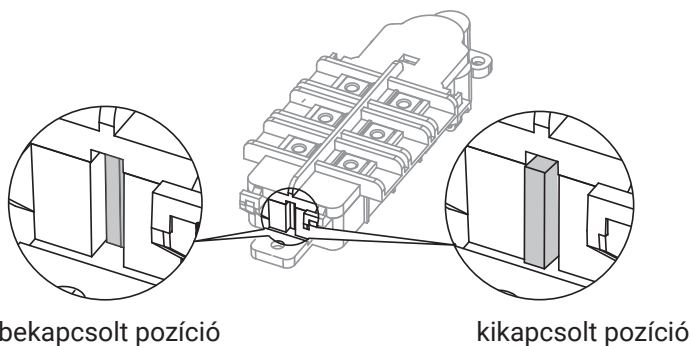

A vízmelegítő előmelegített vízzel működő rendszerekben is használható. Az alábbiakban található az ajánlott kapcsolási rajz, amely bemutatja a tároló és a vízmelegítő összekapcsolását.

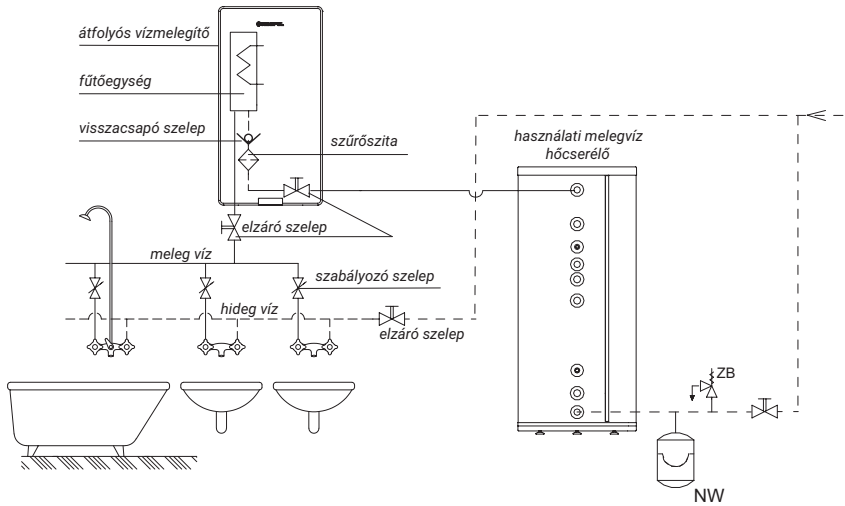

Az alábbi ábra szerinti csatlakoztatás megengedett. Ebben az esetben feltétlenül szükséges egy visszacsapó szelep elhelyezése a használati melegvíz-tároló melegvíz kimenetére. A használati melegvíz keringető rendszer alkalmazása nem megengedett.

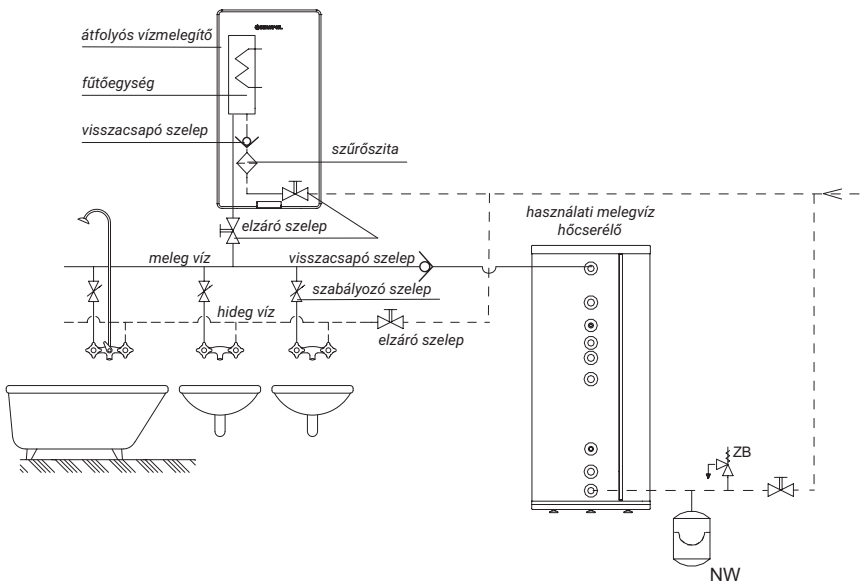



Amikor a berendezések teljesítménye megakadályozza a tápellátáshoz való egyidejű csatlakozást, elsőbbségi relét (elsőbbségi) kell alkalmazni.

Ezért a melegítő L1 csatlakozóját a relé elsőbbségi áramkörén keresztül kell a tápellátáshoz csatlakoztatni.

Ebben az esetben, amikor a melegítő bekapcsolja a vízmelegítést, a nem elsőbbségi áramkörhöz csatlakoztatott berendezések áramellátása a vízmelegítés időtartamára le lesz szakítva.

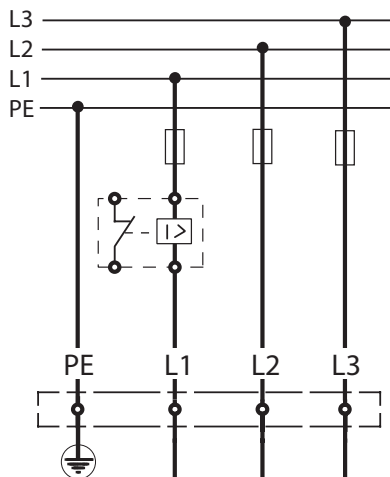

Karbantartás



Vízszűrő tisztítása (a műveletet nem szakképzett személy is elvégezheti):

1. **Csatlakoztassa le az elektromos áramot és zárja el a hideg víz beáramlását.**
2. Vegye le a fűtő készülék borítását.
3. Csavarja le a beömlő csatlakozót - a hideg víz oldalán.
4. Vegye ki a szűrőrácsot a beömlő csatlakozóból.
5. Távolítsa el a szennyeződéseket a rácsról.
6. Helyezze vissza a szűrőrácsot és a tömítést az előző helyére, és húzza meg a beömlő csatlakozót.
7. Nyissa ki a hideg víz beáramlásának szelepét - ellenőrizze a csatlakozások szigetelését.
8. Hajtsa végre a rendszer szellőztetését a „Szellőztetés” pont szerint.
9. Szerelje vissza a fűtő készülék borítását.

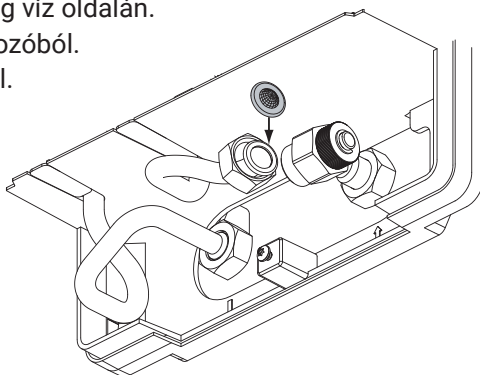

Veszély !

Ne nyissa ki a melegítő burkolatát, ha az elektromos áramellátás be van kapcsolva. Áramütés veszélye áll fenn.

PPE4.L melegítő	10/11/12/15					17/18/21/24					27	
Tápellátás	380V 3~											
Névleges teljesítmény	kW	9,1	10	11	13,7	15,6	16,5	19,2	22	24,7		
Névleges áramfelvétel	A	3x13,8	3x15,1	3x16,7	3x20,7	3x23,6	3x25	3x29,1	3x33,3	3x37,4		
Tápellátás	400V 3~											
Névleges teljesítmény	kW	10	11	12	15	17	18	21	24	27		
Névleges áramfelvétel	A	3x14,5	3x15,9	3x17,3	3x21,7	3x24,7	3x26,0	3x30,3	3x34,6	3x39,0		
Hatékonyág (30°C-os víz hőmérséklet-növekedés mellett és 0,45MPa-s vízellátási nyomás mellett)	l/min	4,3	5,2	5,8	7,2	8,1	8,7	10,1	11,6	13		
Minimális elektromos csatlakozókábelek keresztmetszete	mm ²	4 x 2,5					4 x 6					
Maximális elektromos csatlakozókábelek keresztmetszete	mm ²	4 x 16										
A tápellátó hálózat maximálisan megengedett impedanciája	Ω							0,43	0,37	0,30		
Deklarált terhelési profil		XS					S					
Napi elektromos energiafogyasztás Q _{elec}	kWh	2,135					2,144					
Védelmi fokozat		IP25										

A PPE4 melegítő minimális vízellátási hőmérséklete 15°C-on 900 l/cm.

Műszaki adatok (folytatás)

Ellátó víz nyomása	MPa	0,1 ÷ 1,0
Bekapcsolási pont (minimális áramlás)	l/min	1,8
Állandó vízhőmérséklet-beállítás	°C	52
Vízcsatlakozások		G 1/2" (csőköz 100mm)
Akusztikus teljesítményszint L_{WA}	dB	15
Teljes méretek (magasság x szélesség x mélység)	mm	478 x 250 x 99
Tömeg	kg	~3,8

Az eszköz lebontása

A melegítő lebontását az 60. oldalon leírt szerelési utasításokkal ellentétes sorrendben kell végrehajtani.

Csomagolás tartalma

PPE4 fűtőegység	1	db
Akaszto	1	db
Tömítések	2	db
Rögzítő csavarok	2	kpl.
Sablon	1	db
Garancialevél telepítési jegyzőkönyvvel	1	db

A feleslegessé vált csomagolást a vonatkozó jogszabályoknak megfelelően kell újrahasznosításra leadni.



A jelen berendezést a szelektív gyűjtés szimbólumával látták el, amelyet az EN 50419 európai szabvány határoz meg. A jelzés azt is jelenti, hogy a berendezést 2005. augusztus 13. utáni napra hozták forgalomba.

A háztartásoknak fontos szerepük van az újrahasznosításban és az anyagok újrahasznosításában, beleértve a használt elektromos és elektronikai berendezések újrahasznosítását is. A használt berendezések megfelelő kezelése hozzájárul a természeti környezet védelméhez és a másodlagos nyersanyagok visszanyeréséhez.

Berendezéseink csomagolásában felhasznált minden anyag újrahasznosítható, tehát újra feldolgozható.

A használt terméket nem szabad kommunális hulladékként kezelni. Az elbontott berendezést el kell szállítani egy elektromos és elektronikai berendezések gyűjtőpontjára az újrahasznosítás érdekében. A használt termék megfelelő elhelyezése megelőzi a potenciálisan negatív környezeti hatásokat, amelyek a hulladékok nem megfelelő kezelése esetén előfordulhatnak. További részletes információkért a termék újrahasznosításával kapcsolatban forduljon helyi önkormányzatához, a hulladékgazdálkodási szolgáltatóhoz vagy a boltba, ahol a terméket vásárolta.

Megfelelőségi nyilatkozat, szabványok és irányelvek

A KOSPEL Sp. z o.o. teljes felelősséggel kijelenti, hogy az PPE4 típusú Elektromos Átfolyós Vízmelegítő, amelyet ebben a használati utasításban említünk, megfelel az elektromos háztartási berendezések biztonsági szabványainak és az alábbi irányelveknek:

LVD (2014/35/EU)

EMC (2014/30/EU)

és a következő szimbólummal vannak megjelölve **CE**

A teljes megfelelőségi nyilatkozat elérhető a gyártó honlapján: www.kospel.pl



KOSPEL Sp. z o.o. 75-136 Koszalin, ul. Olchowa 1, Poland

tel. +48 94 31 70 565

serwis@kospel.pl www.kospel.pl

Made in Poland